

光電產品



視覺產品



無線產品



智慧型指示燈



安全產品



BANNER

• 北美光電感測器市場的全球領導者以及心中首選的品牌。

• 超過40年以上生產銷售感測器的經驗。

• 在工廠自動化領域中，美商邦納以高品質的產品與服務聞名。

• 全球完整的銷售據點、客戶服務以及技術支援網絡，提供您最佳化的解決方案。

• 超過22,000種產品為各種產業提供最廣泛的應用，以及針對特殊需求提供客製化服務。

• 結合市場當地產業需求，開發本土化解決方案。

• 超過15%的員工致力於產品開發、產品技術以及產品創新。

• 專業的物流系統配合世界各地庫存管理，提供您最快速的交貨期。

BANNER

工業自動化感測器領導品牌

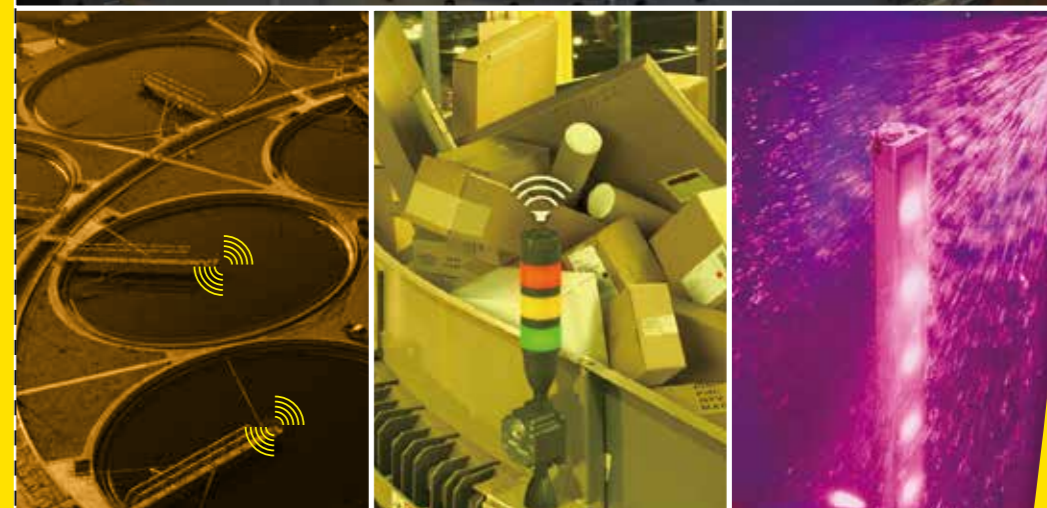
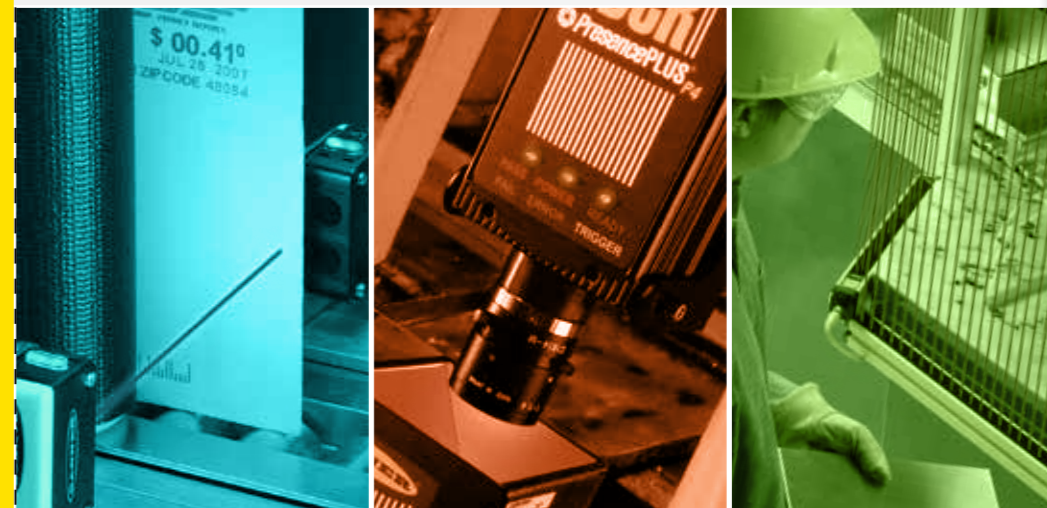

BANNER 提供全方位的感測器解決方案



Operations, Minneapolis, MN



Manufacturing Facility, Aberdeen, SD



Product Design Center, Minneapolis, MN



Corporate Headquarters, Minneapolis, MN



Manufacturing Facility, Suzhou, China



Manufacturing Facility, Minneapolis, MN



Manufacturing Facility, Huron, SD

亞洲與大洋洲

- AUSTRALIA
- CHINA
- HONG KONG
- INDIA
- INDONESIA
- JAPAN
- KOREA
- MALAYSIA
- NEW ZEALAND
- PAKISTAN
- PHILIPPINES
- SINGAPORE
- SRI LANKA
- TAIWAN
- THAILAND
- VIETNAM

美洲

- ARGENTINA
- BOLIVIA
- BRAZIL
- CANADA
- CHILE
- COLOMBIA
- COSTA RICA
- DOMINICAN REPUBLIC
- ECUADOR
- GUATEMALA
- MEXICO
- PERU
- PUERTO RICO
- UNITED STATES
- URUGUAY
- VENEZUELA

歐洲

- AUSTRIA
- BELARUS
- BELGIUM
- BULGARIA
- CZECH REPUBLIC
- DENMARK
- ESTONIA
- FINLAND
- FRANCE
- GERMANY
- GREECE
- HUNGARY
- ICELAND
- IRELAND
- ITALY
- KAZAKHSTAN
- LEBANON
- LITHUANIA
- LUXEMBOURG
- NETHERLANDS/HOLLAND
- NORWAY
- POLAND
- PORTUGAL
- ROMANIA
- RUSSIA AND CIS
- SLOVAKIA
- SLOVENIA
- SPAIN
- SWEDEN
- SWITZERLAND
- TURKEY
- UNITED KINGDOM

非洲與中東

- EGYPT
- ISRAEL
- KUWAIT
- REP. OF SOUTH AFRICA
- SAUDI ARABIA

美商邦納提供優質快速的客戶服務



遍及全球五大洲的銷售服務據點



提供產品一年保固



Banner eNews 美商邦納電子報



快速客製化



不斷創新研發的工作團隊

美商邦納工程股份有限公司 台灣辦事處
 114 台北市內湖區內湖路一段 308 號 8 樓之 2
 T 0287519966 · F 0287512966
 www.bannerengineering.com.tw
 info@bannerengineering.com.tw



關鍵字 美商邦納 搜尋

- 圓柱型塔燈**
- 包含1, 2, 3種顏色及含蜂鳴器型號
 - 30 mm螺牙底座
 - IP67 (蜂鳴器型IP54)

- 泛用型塔燈**
- 最多可同時顯示5種燈色
 - 提供含蜂鳴器型號
 - LED省電節能

- 泛用型指示燈**
- 包含1, 2, 3種顏色型號
 - 直徑30mm/22mm螺牙底座
 - IP67

- 兩件式零件拾取光幕**
- 4種高度可供選擇
 - 發射端接收端間距離最遠可達2m

- 一體式零件拾取感測器**
- 可自動選擇直反式或鏡面反射式檢測模式
 - 2高度可供選擇
 - 發射端接收端間距離最遠可達2m

- 拾取指示燈**
- 包含1, 2, 3種顏色型號
 - 提供背景消除，直接反射與按鈕操作型號
 - IP69K

- 拾取確認光學按鈕**
- 取代傳統機械式安全按鈕
 - 提供綠色，紅色，藍色或綠/紅組合的型號

- 工業無線傳輸模組**
- 收集感測器輸入的訊息進行模組間資料傳輸
 - 同時支援類比與I/O訊號

工業拾取指示

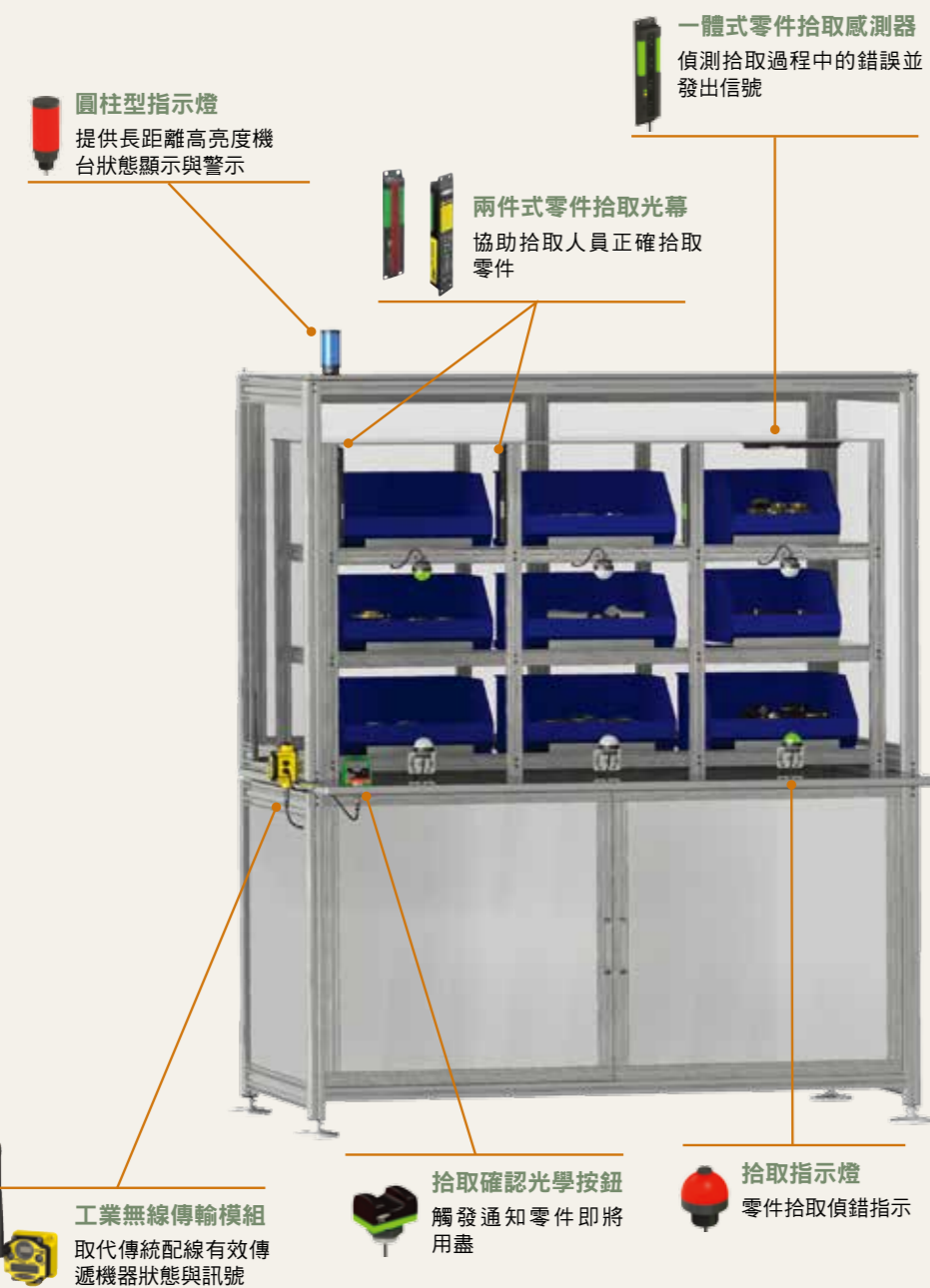

半自動化組裝

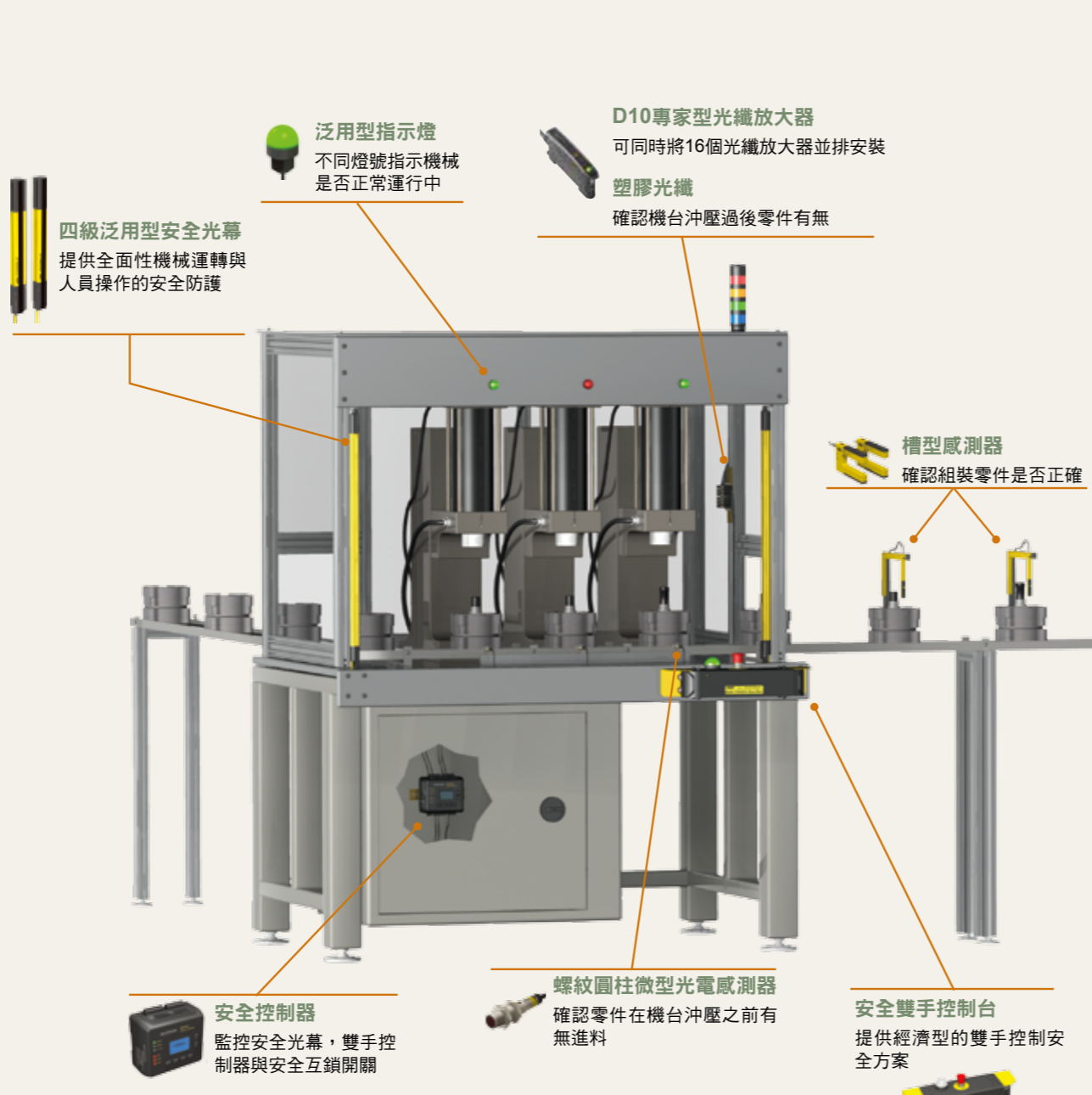

自動化組裝與物料搬運

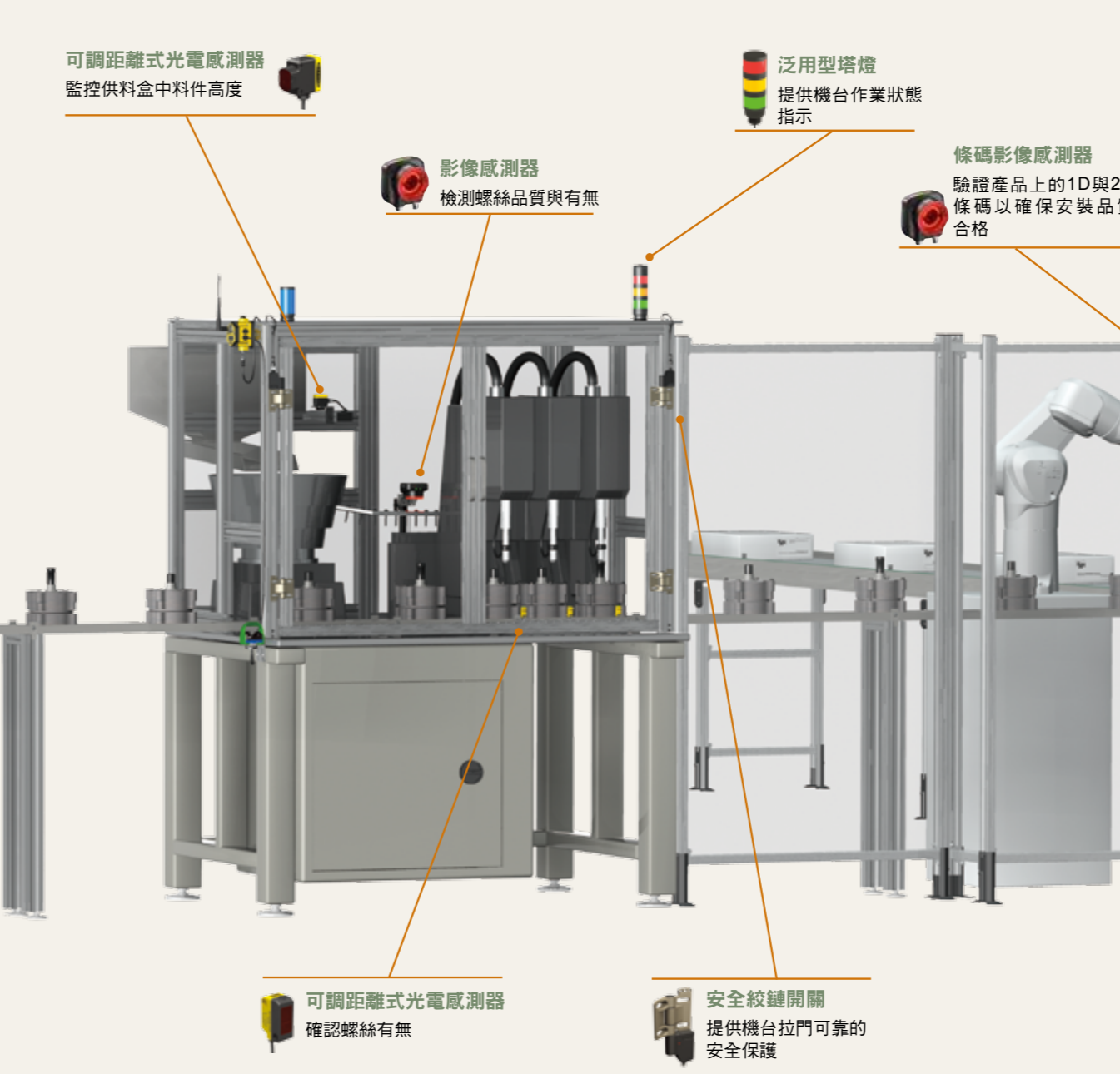

包裝，檢測與品質控管

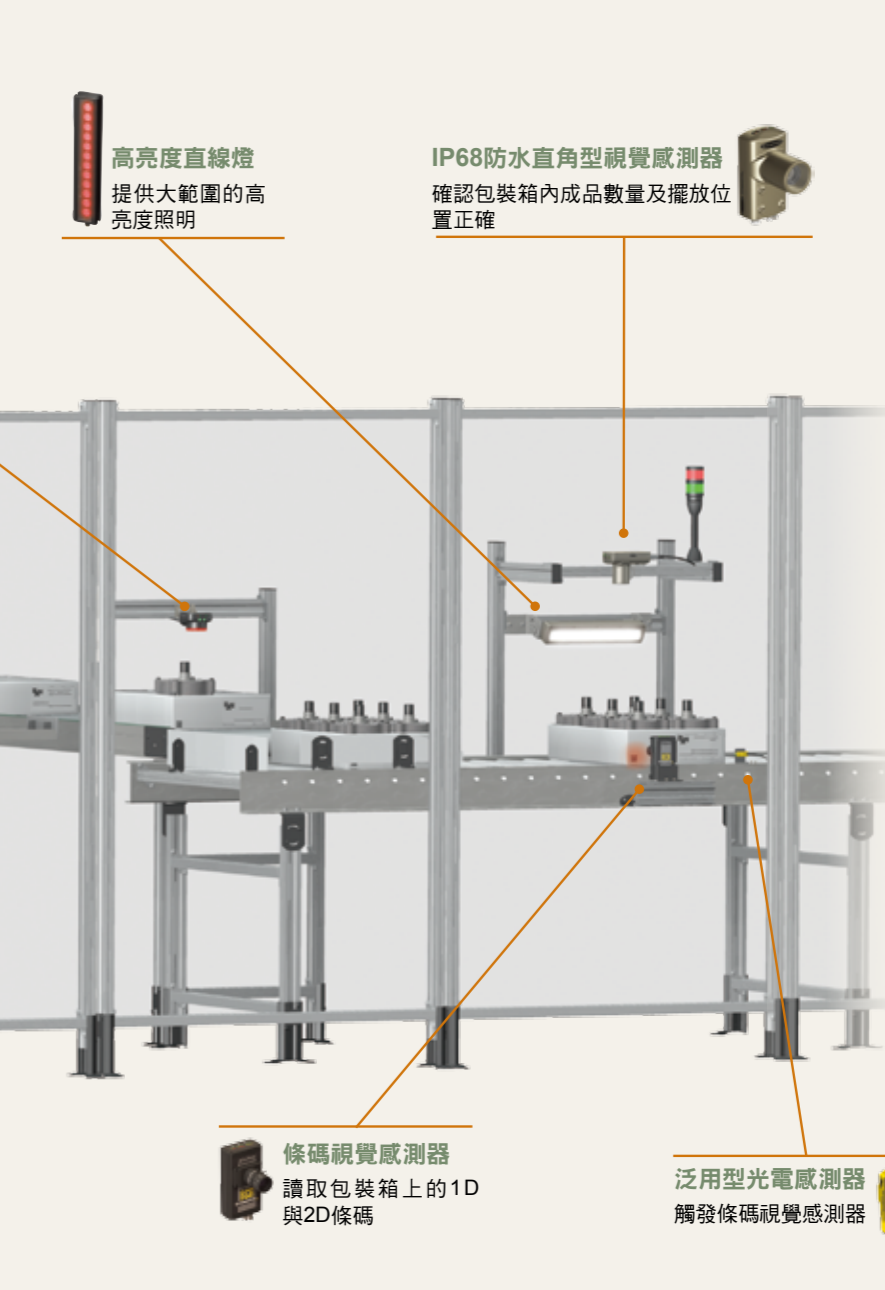

- IP68防水直角型視覺感測器**
- 堅固，金屬鋁質外殼且防水防震
 - 提供10/100乙太網路，RS-232串列通訊和4組可編程I/O NPN或PNP

- 影像感測器**
- 不需電腦操作設定或外接顯示器
 - 非常簡易的操作
 - 可讀取1D與2D條碼
 - 內建環燈

- 條碼視覺感測器**
- 提供30萬與130萬畫素解析度機種
 - 提供遠端教導，可規劃I/O，即時影像和與所有Presence PLUS 感測器通訊標準通訊介面

- 視覺專用燈源**
- 提供各式標準型燈源包括：環燈、背燈、區域燈等
 - 提供燈色包括：紅外線、紅色、白色、藍色與綠色
 - 提供IP68 (密封型) 與IP50等級外殼
 - LEDs壽命可達50,000小時以上

- 四級泛用型安全光幕**
- 精巧堅固外殼搭配彈性安裝方式讓保護範圍無盲區
 - 提供14與25mm解析度，保護高度270至1810mm
 - 防護距離最遠達7m (反應時間8ms)
 - 提供串接型號

- 安全絞鏈開關**
- 可270° 旋轉移動
 - 提供同軸與直角絞鏈型號
 - 抗腐蝕不鏽鋼材質

- 安全雙手控制台**
- 符合人體工學設計
 - 機械按點輸出
 - 兩個光電按鈕需在0.5秒內同時觸發才能作為有效輸入，大幅提升安全可靠

- 安全控制器**
- 22個 (安全或非安全輸入) 輸入裝置可規劃晶體輸出或機械按點輸出
 - 3個獨立雙通道PNP安全輸出，10個單通道PNP非安全輸出
 - 內建式螢幕顯示方便操作
 - 另有Ethernet型號可供選擇

- D10專家型光纖放大器**
- 可並排安裝且接線容易
 - 數位顯示信號強弱與檢測狀態
 - 按鍵式操作

- 塑膠光纖**
- 可裁剪，可撓性高
 - 提供獨立或分岔型以對應對照式或擴散式感測模式使用

- 金屬外殼定距離槽型感測器**
- 寬度從10-200mm
 - 金屬外殼，IP67 (NEMA 6)
 - 可選擇黃色黃鍍銀烤漆

- 可調距離式光電感測器**
- 更先進的前景背景消除技術
 - 可調區域範圍50-600mm
 - 30 mm螺紋孔安裝或側邊安裝

- 可調距離式光電感測器**
- 精巧外型搭配側邊安裝
 - 更先進的前景背景消除技術
 - 可調區域範圍20-300mm
 - 提供紅外線與雷射感測模式

- 泛用型光電感測器**
- 通用型外殼，可選鏡頭側18mm螺紋安裝或側面通孔安裝
 - 感測距離最長達20m
 - 密封型堅固外殼保護內部線路

- 螺紋圓柱微型光電感測器**
- 提供對照，偏光反射，直反與定距離感測模式
 - 可見紅光讓對準更簡易
 - 重載型IP67