

Manual de la pantalla de estado SD50 con IO-Link



Traducido del Documento Original

p/n: 242037 Rev. B

24-feb-25

© Banner Engineering Corp. Todos los derechos reservados. www.bannerengineering.com

Índice

Capítulo 1 Características	3
Modelos	3
Capítulo 2 Cableado	4
Capítulo 3 IO-Link - Datos del proceso de salida (del maestro al dispositivo)	5
Capítulo 4 Especificaciones	11
FCC Parte 15 Clase A para radiadores no intencionados	11
Industry Canada ICES-003(A)	11
Dimensiones	12
Capítulo 5 Accesorios	13
Cables con conectores	13
Soportes de montaje	13
Capítulo 6 Asistencia y mantenimiento de productos	14
Tabla de codificación UTF-8 y caracteres Unicode	14
Limpiar con detergente suave y agua	18
Reparaciones	18
Contacte con nosotros	18
Garantía limitada de Banner Engineering Corp.	18

Chapter Contents

Modelos.....3

Capítulo 1 Características

Proporcione más información de estado en los lugares más útiles

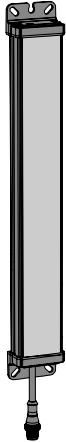

- Pantalla versátil fácilmente configurable que puede instalarse prácticamente en cualquier lugar, lo que la convierte en una alternativa sencilla pero potente a las complejas HMI y otras pantallas.
- Ideal para visualizar el ritmo de producción, estado de los equipos, secuencias de montaje, recuentos y mediciones allí donde son más útiles.
- Los modelos discretos e IO-Link se integran en muchos sistemas y aplicaciones diferentes, especialmente en las soluciones de detección, seguridad y supervisión de Banner.
- Configuración rápida y sencilla: basta con definir el texto deseado y llamarlo mediante control discreto o datos de proceso.
- La brillante pantalla LED blanca y los LED de estado multicolor legibles a 10 metros de distancia informan a los operadores de lo que está ocurriendo exactamente para que puedan responder con rapidez y precisión.
- La carcasa de policarbonato con clasificación IP65 resiste los impactos y la condensación para ofrecer una comunicación clara en condiciones ambientales difíciles y cambiantes.

Modelos

Clave de modelo

Serie	Altura	Estilo	Longitud de la pantalla	Color del texto de la pantalla	Control	Conector ⁽¹⁾
SD	50	P	300	W	K	QP
Pantalla de estado	50 mm de altura	P = Pro	300 = 300 mm	W = Blanco	K = IO-Link	QP = Cable recubierto de PVC de 150 mm (6 pulg.) con un conector de desconexión rápida M12 macho de 4 pines

⁽¹⁾ Los modelos con un conector de desconexión rápida requieren un cable con conector de acoplamiento.

Chapter Contents

Capítulo 2 Cableado

SD50 con cableado IO-Link

Pinout M12 macho de 4 pines	Clavijas y cableado
	<ol style="list-style-type: none">1. Marrón - 12 V CC a 30 V CC2. Blanco - No se utiliza3. Azul - CC común4. Negro - Comunicación IO-Link

Chapter Contents

Capítulo 3 IO-Link - Datos del proceso de salida (del maestro al dispositivo)

IO-Link® es un enlace de comunicación punto a punto entre un dispositivo maestro y un sensor y/o una luz. Puede utilizarse para parametrizar automáticamente sensores o luces y transmitir datos de proceso. Para consultar el protocolo y las especificaciones más recientes de IO-LINK, visite www.io-link.com.

Para obtener los archivos IODD más recientes, consulte el sitio web de Banner Engineering Corp: www.bannerengineering.com.

Datos de los parámetros

Utilice el Maestro IO-Link de Banner para configurar los datos de los parámetros, que pueden configurar el modo del dispositivo, los ajustes de pantalla y las configuraciones personalizadas.

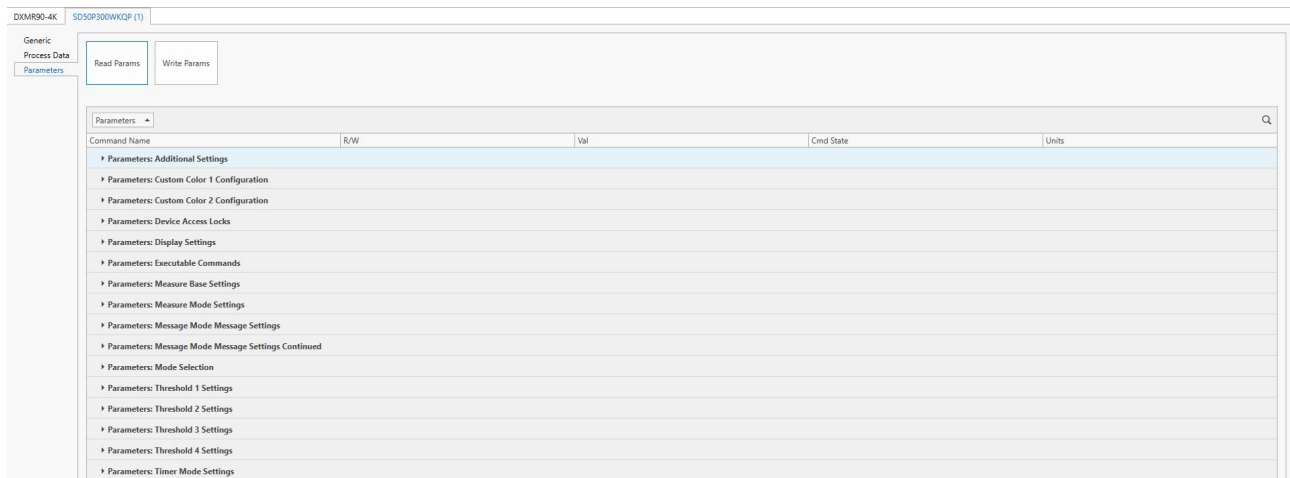

Modo

Seleccione el modo para el dispositivo: modo Run (ajuste por defecto), modo Message, modo Measure, modo Timer, modo Counter o modo Demo.

Parameters: Mode Selection		
Operating Mode Selection	rw	Timer Mode

Ajustes adicionales

Utilice los ajustes adicionales para ajustar la intensidad del indicador, la velocidad de parpadeo, la intensidad de la pantalla y la velocidad de desplazamiento estableciendo valores personalizados que sean únicos respecto a las opciones estándar.

Command Name	R/W	Val
Parameters: Additional Settings		
Additional Settings.Custom Intensity (0 - 100%)	rw	100
Additional Settings.Custom Flash Rate (0.5 - 20)	rw	1.5
Additional Settings.Custom Display Intensity (0 - 100%)	rw	100
Additional Settings.Custom Display Scroll Speed (0 - 255)	rw	15

Configuración de colores personalizados

Utilice la configuración de colores personalizados para controlar los colores de los LED indicadores utilizando códigos RGB que van de 0 a 255.

Custom 1.Red	rw	255		
Custom 1.Green	rw	255		
Custom 1.Blue	rw	255		

Bloqueos de acceso a dispositivos

Utilice los bloqueos de acceso a dispositivos para bloquear o desbloquear el acceso a la escritura de parámetros y el acceso al almacenamiento de datos.

Parameters: Device Access Locks		
Device Access Locks.Parameter Write Access	rw	Unlocked
Device Access Locks.Data Storage	rw	Unlocked

Ajustes de pantalla

Utilice la configuración de la pantalla para configurar el color, la intensidad, la dirección, la velocidad, el modo de desplazamiento, la orientación y la justificación del texto de la pantalla.

Ajustes generales	Descripción
Color del texto de la pantalla	Seleccione el texto blanco o negro.
Intensidad de la pantalla	Defina la intensidad del texto visualizado con un conjunto de valores predefinidos o un valor personalizado.
Dirección de control de la pantalla	Seleccione la dirección en la que se desplaza el texto de la pantalla, utilizando el conector como referencia.
Velocidad de desplazamiento de la pantalla	Defina la velocidad a la que se desplaza el texto de la pantalla utilizando un conjunto de valores predefinidos o un valor personalizado.
Modo de desplazamiento de la pantalla	Determine si el dispositivo se desplaza por el texto. El desplazamiento automático del texto se realiza para entradas de más de 16 caracteres.
Orientación de la pantalla	Seleccione la orientación del dispositivo, tomando como referencia el conector. El texto y la pantalla giran para adaptarse a la orientación del dispositivo.
Justificación de la pantalla	Seleccione la justificación del texto visualizado: izquierda, derecha o centrado.

Restablecer la configuración de fábrica

La opción de restablecer la configuración de fábrica borra las configuraciones actuales y restablece los ajustes iniciales del dispositivo.

Ajustes de la base de medición

Utilice los ajustes básicos de medición para configurar los ajustes generales del dispositivo de visualización en el modo Measure.

Parameters: Measure Base Settings		
Measure Base Configuration.Display Override	rw	Disabled
Measure Base Configuration.Override string	rw	Base
Measure Base Configuration.Animation	rw	Off
Measure Base Configuration.Color 1	rw	Green
Measure Base Configuration.Color 1 Intensity	rw	High
Measure Base Configuration.Speed	rw	Standard
Measure Base Configuration.Pulse Pattern	rw	Normal
Measure Base Configuration.Color 2	rw	Green
Measure Base Configuration.Color 2 Intensity	rw	High

Ajustes generales	Descripción
Anulación de pantalla	Determina si el dispositivo muestra una cadena de texto en lugar de los valores de salida.
Cadena de texto de anulación	Determina el texto que se muestra si está activada la anulación de pantalla.
Animación	Seleccione la animación de los indicadores LED en la tabla de animaciones.
Color 1	Seleccione el color de la primera fila de indicadores LED.
Intensidad de color 1	Define la intensidad de la primera fila de indicadores LED.
Velocidad de configuración	Define la velocidad de la animación.
Patrón de pulsos	Seleccione el patrón de pulsos de los indicadores LED: normal, estroboscópico, tres pulsos, SOS o aleatorio.
Color 2	Seleccione el color de la primera fila de indicadores LED.
Intensidad de color 2	Define la intensidad de la primera fila de indicadores LED.

Ajustes del modo Measure

Utilice los datos de proceso para visualizar los valores de medición. Las opciones incluyen los valores de entrada brutos o los valores escalados.

Parameters: Measure Mode Settings		
Measure General Configuration.Filtering	rw	Off
Measure General Configuration.Hysteresis	rw	Off
Measure General Configuration.Measure/Timer/Counter Mode Data Label	rw	
Measure General Configuration.Measure/Timer/Counter Mode Value	rw	Enabled
Measure General Configuration.Measure/Timer/Counter Mode Bar Graph	rw	Enabled
Measure General Configuration.Output Scale Value Low	rw	0
Measure General Configuration.Output Scale Value High	rw	10
Measure General Configuration.Input Scale Value Low	rw	0
Measure General Configuration.Input Scale Value High	rw	65535
Measure General Configuration.Measure/Timer/Counter Mode Value Label	rw	
Measure General Configuration.Measure/Timer/Counter Mode Display Orientation	rw	0
Measure General Configuration.Measure/Timer/Counter Mode Display Minimal Bar Graph	rw	Disabled
Measure General Configuration.Measure/Timer/Counter Mode Decimal Places	rw	1
Measure General Configuration.Measure/Timer/Counter Mode Display as Time	rw	Disabled

Ajustes generales	Descripción
Filtrado	Nivel de filtrado utilizado para minimizar los efectos del ruido en la salida.
Histéresis	Nivel de desfase entre los umbrales de medición para minimizar el parpadeo en los puntos de conmutación.
Etiqueta de datos del modo Measure/Timer/Counter	Texto que aparece antes del valor de recuento.
Gráfico de barras del modo Measure/Timer/Counter	Muestra el gráfico de barras a pantalla completa.
Valor bajo de la escala de salida	El valor más bajo de la salida convertido de la frecuencia de entrada.
Valor alto de la escala de salida	El valor más alto de la salida convertido de la frecuencia de entrada.
Valor bajo de la escala de entrada	La frecuencia más baja del rango de entrada.
Valor alto de la escala de entrada	La frecuencia más alta del rango de entrada.
Etiqueta del valor del modo Measure/Timer/Counter	Texto que aparece después del valor de recuento para indicar las unidades mostradas. Puede tener hasta tres caracteres.
Orientación de pantalla en modo Measure/Timer/Counter	Determina la orientación del gráfico de barras, utilizando el conector como referencia.
Visualización del gráfico de barras mínimo en modo Measure/Timer/Counter	Muestra el gráfico de barras como una única línea de LEDs.
Posiciones decimales en modo Measure/Timer/Counter	Determina el número de decimales que aparecen en el valor de recuento.
Visualización en formato hora en modo Measure/Timer/Counter	Muestra la hora en formato HH:MM:SS sin etiquetas de datos.

Modo Message

Utilice el modo Message para crear y guardar trece mensajes de pantalla.

Parameters: Message Mode Message Settings		
Message Mode Settings.Message 1	rw	Reset
Message Mode Settings.Message 2	rw	Fault
Message Mode Settings.Message 3	rw	Stop
Message Mode Settings.Message 4	rw	Start
Message Mode Settings.Message 5	rw	Chageover
Message Mode Settings.Message 6	rw	Open
Parameters: Message Mode Message Settings Continued		
Message Mode Settings Continued.Message 7	rw	Welcome
Message Mode Settings Continued.Message 8	rw	Quality
Message Mode Settings Continued.Message 9	rw	Warning
Message Mode Settings Continued.Message 10	rw	Alarm
Message Mode Settings Continued.Message 11	rw	Break
Message Mode Settings Continued.Message 12	rw	Run
Message Mode Settings Continued.Message 13	rw	Maintenance

Ajustes de umbrales

Utilice los ajustes de umbrales para configurar los umbrales que se utilizan en los modos Measure, Timer y Counter. Cuatro de estos umbrales pueden ajustarse individualmente.

Parameters: Threshold 1 Settings		
Measure Threshold 1 Configuration.Threshold Enable	rw	Enabled
Measure Threshold 1 Configuration.Threshold Value	rw	25
Measure Threshold 1 Configuration.Threshold Comparison	rw	Less Than
Measure Threshold 1 Configuration.Threshold Override	rw	Disabled
Measure Threshold 1 Configuration.Display Override	rw	Disabled
Measure Threshold 1 Configuration.Override string	rw	Thresh 1
Measure Threshold 1 Configuration.Animation	rw	Steady
Measure Threshold 1 Configuration.Color 1	rw	Green
Measure Threshold 1 Configuration.Color 1 Intensity	rw	High
Measure Threshold 1 Configuration.Speed	rw	Standard
Measure Threshold 1 Configuration.Pulse Pattern	rw	Normal
Measure Threshold 1 Configuration.Color 2	rw	Green
Measure Threshold 1 Configuration.Color 2 Intensity	rw	High

Ajustes generales	Descripción
Activación del umbral	Determina si se utilizarán umbrales para cambiar la salida a varios niveles.
Valor del umbral	Define el porcentaje del valor global que fija el umbral en función del número de umbral utilizado.
Comparación de umbrales	Determina si este umbral está en uso para valores mayores o menores que el valor del umbral.
Anulación del umbral	Determina la precedencia de los umbrales que tienen criterios superpuestos.

Ajustes generales	Descripción
Anulación de pantalla	Determina si el dispositivo muestra una cadena de texto en lugar de los valores de salida.
Cadena de texto de anulación	Determina el texto que se muestra si está activada la anulación de pantalla.
Animación	Seleccione la animación de los indicadores LED en la tabla de animaciones.
Color	Seleccione el color de los indicadores LED.
Intensidad del color	Define la intensidad de los indicadores LED.
Velocidad de configuración	Define la velocidad de la animación.
Patrón de pulsos	Seleccione el patrón de pulsos de los indicadores LED: normal, estroboscópico, tres pulsos, SOS o aleatorio.

Modo Timer

Utilice el modo Timer para contar hacia arriba o hacia abajo a partir de un valor determinado. Para más ajustes del temporizador, consulte la tabla en los Ajustes del modo Measure.

Parameters: Timer Mode Settings		
Timer Mode Settings.Timer Value	rw	15
Timer Mode Settings.Timer Unit Type	rw	Seconds
Timer Mode Settings.Timer Count Type	rw	Up
Timer Mode Settings.Enable Auto Reload	rw	Enabled

Ajustes generales	Descripción
Valor del temporizador	Tiempo total del temporizador.
Tipo de unidad del temporizador	Seleccione las unidades del temporizador.
Tipo de recuento del temporizador	Hacia arriba: cuenta hacia arriba desde cero hasta el número de segundos. Hacia abajo: cuenta hacia abajo desde el número de segundos hasta cero.
Activar reinicio automático	El temporizador vuelve automáticamente al valor original cuando alcanza su valor final.

Modo Counter

El modo Counter utiliza los ajustes de los parámetros que se encuentran en los Ajustes del modo Measure para configurar la salida del dispositivo. Para obtener más información, consulte la tabla de Ajustes del modo Measure.

Modo Demo

La secuencia de demostración recorre doce configuraciones diferentes para mostrar ejemplos de aplicaciones.

Datos de proceso

Los datos de proceso se utilizan para implementar los datos de funcionamiento del dispositivo. Con los datos de proceso, el menú de selección cambia en función de la selección de modo escrita en el dispositivo.

Generic
Process Data IN
Process Data OUT

Process Data

Parameters

Name	Val

Name	Val
Increment Count	0
Reset Count	0

Modo Run

Process Data OUT	
Name	Val
Animation	Off
Color 1	Green
Color 1 Intensity	High
Speed	Slow
Pulse Pattern	Normal
Color 2	Green
Color 2 Intensity	High
Display Text	@

Modo Message

Process Data OUT	
Name	Val
Animation	Off
Color 1	Green
Color 1 Intensity	High
Speed	Slow
Pulse Pattern	Normal
Color 2	Green
Color 2 Intensity	High
Message Selection 1	0
Message Selection 2	4

Modo Measure

Process Data OUT	
Name	Val
Measure Mode Value	16384

Modo Timer

Process Data OUT	
Name	Val
Run Timer	1
Reset Timer	0

Modo Counter

Process Data OUT	
Name	Val
Increment Count	1
Reset Count	0

Animaciones de los indicadores LED indicadores

Animación	Descripción
Apagada	Los indicadores LED están apagados.
Continua	El Color 1 está encendido de forma permanente con una intensidad definida.
Parpadeo	El Color 1 parpadea alternativamente a una velocidad, intensidad de color y patrón definidos (normal, estroboscópico, tres pulsos, SOS o aleatorio).
Parpadeo bicolor	El Color 1 y el Color 2 parpadean alternativamente a una velocidad, intensidad de color y patrón definidos (normal, estroboscópico, tres pulsos, SOS o aleatorio).
50/50	El Color 1 y el Color 2 están encendidos de forma permanente con una intensidad definida.
Parpadeo 50/50	El Color 1 y el Color 2 parpadean a una velocidad, intensidad de color y patrón definidos (normal, estroboscópico, tres pulsos, SOS o aleatorio).
Barrido de intensidad	El Color 1 aumenta y disminuye repetidamente la intensidad entre 0% y 100% a una velocidad e intensidad de color definidas.
Barrido bicolor	El Color 1 y el Color 2 definen los valores finales de una línea a través de la gama de colores. La luz muestra continuamente un color moviéndose a lo largo de la línea a la velocidad e intensidades de color definidas.

Chapter Contents

FCC Parte 15 Clase A para radiadores no intencionados.....	11
Industry Canada ICES-003(A).....	11
Dimensiones.....	12

Capítulo 4 Especificaciones

Tensión de alimentación

12 V CC a 30 V CC

Utilizar solo con una fuente de alimentación adecuada de Clase 2 (UL) o SELV (CE)

Corriente de alimentación

550 mA máx. a 12 V CC

260 mA máx. a 24 V CC

210 mA máx. a 30 V CC

Conexiones

Cable recubierto de PVC de 150 mm (6 pulg.) con un conector de desconexión rápida M12 macho de 4 pines

Los modelos con un conector de desconexión rápida requieren un cable con conector de acoplamiento.

No pulverice el cable con un pulverizador a alta presión para no dañarlo.

Temperatura de funcionamiento

-20 °C a +50 °C (-4 °F a +122 °F)

Temperatura de almacenaje

-40 °C a +70 °C (-40 °F a +158 °F)

Grado de protección

Clasificación IP65

Apto para lugares húmedos según UL 2108

Resistencia a las vibraciones y a los choques mecánicos

Cumple los requisitos de la norma IEC 60068-2-6 (Vibración: de 10 Hz a 55 Hz, amplitud de 1,0 mm, barrido de 5 minutos, permanencia de 30 minutos).

Cumple los requisitos de la norma IEC 60068-2-27 (Choques: 15 G 11 ms de duración, media onda sinusoidal)

Construcción

Carcasa y tapas de policarbonato negro

LED internos encapsulados en silicona

Ventana de policarbonato ahumado

Límite de caracteres

Modo Run: 29 caracteres

Todos los demás modos: 32 caracteres

Protección de sobreamperaje necesaria



ADVERTENCIA: Las conexiones eléctricas deben ser realizadas por personal cualificado de acuerdo con las normativas y códigos eléctricos locales y nacionales.

Se debe proporcionar protección de sobreamperaje en la aplicación del producto final tal como se indica en esta tabla.

La protección de sobreamperaje se puede proporcionar con fusibles externos o con una fuente de alimentación de clase 2 con limitación de corriente.

Los cables de suministro < 24 AWG no se pueden empalmar.

Para obtener más información sobre el producto, visite www.bannerengineering.com.

Cableado de alimentación (AWG)	Protección de sobreamperaje necesaria (A)	Cableado de alimentación (AWG)	Protección de sobreamperaje necesaria (A)
20	5,0	26	1,0
22	3,0	28	0,8
24	1,0	30	0,5

Montaje

Tapas compatibles M5 y 1/4-20 (no incluidas)

Soportes de clip para montaje disponibles

FCC Parte 15 Clase A para radiadores no intencionados

Este equipo se ha sometido a pruebas y se ha determinado que cumple los límites establecidos para los dispositivos digitales de Clase A, de conformidad con el apartado 15 de las normas de la FCC. Estos límites están diseñados para proporcionar una protección razonable contra interferencias perjudiciales cuando el equipo funciona en un entorno comercial. Este equipo genera, utiliza y puede irradiar energía de radiofrecuencia y, si no se instala y utiliza de acuerdo con el manual de instrucciones, puede causar interferencias perjudiciales en las comunicaciones por radio. Es probable que el funcionamiento de este equipo en una zona residencial cause interferencias perjudiciales, en cuyo caso el usuario deberá corregir las interferencias por su cuenta.

(Parte 15.21) Cualquier cambio o modificación no aprobado expresamente por la parte responsable del cumplimiento podría anular la autoridad del usuario para utilizar este equipo.

Industry Canada ICES-003(A)

This device complies with CAN ICES-3 (A)/NMB-3(A). Operation is subject to the following two conditions: 1) This device may not cause harmful interference; and 2) This device must accept any interference received, including interference that may cause undesired operation.

Cet appareil est conforme à la norme NMB-3(A). Le fonctionnement est soumis aux deux conditions suivantes : (1) ce dispositif ne peut pas occasionner d'interférences, et (2) il doit tolérer toute interférence, y compris celles susceptibles de provoquer un fonctionnement non souhaité du dispositif.

Dimensiones

Todas las medidas se indican en milímetros [pulgadas], a menos que se indique lo contrario. Las medidas facilitadas están sujetas a cambios.

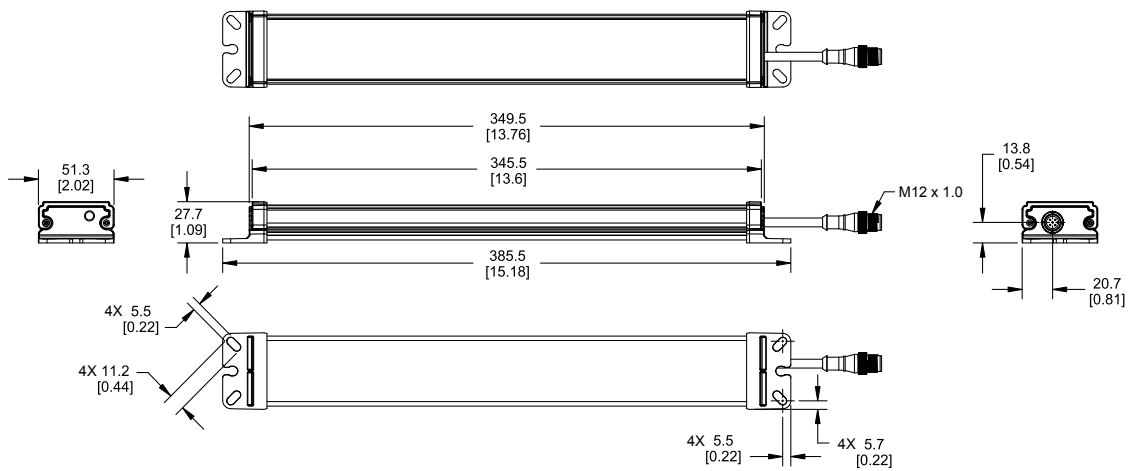

Modelos	L1	L2
SD50..300..	300 mm (11,81 pulg.)	325 mm (12,8 pulg.)

Chapter Contents

Cables con conectores 13
 Soportes de montaje 13

Capítulo 5 Accesorios

Cables con conectores

Cables con conectores M12 trenzados de 4 pines — doble extremo				
Modelo	Longitud	Tipo	Dimensiones	Pinout
MQDEC-401SS	0,31 m	Recto macho/ Recto hembra		Hembra
MQDEC-402SS	0,6 m			Hembra
MQDEC-403SS	0,91 m			Hembra
MQDEC-406SS	1,83 m			Hembra
MQDEC-410SS	3 m			Macho

Soportes de montaje

<p>LMBSD50</p> <ul style="list-style-type: none"> • Kit de soporte de montaje metálico • Tornillería incluida 	
<p>LMBSD50MAG</p> <ul style="list-style-type: none"> • Kit de soporte de montaje magnético • Tracción de hasta 7,26 kg (16 lb) • Tornillería incluida 	
<p>LMBSD50-180S</p> <ul style="list-style-type: none"> • Kit de soporte de montaje metálico con giro de 180 grados • Acero inoxidable • Tornillería incluida 	
<p>LMBSD50-180SMAG</p> <ul style="list-style-type: none"> • Kit de soporte de montaje magnético con giro de 180 grados • Acero inoxidable • Tracción de hasta 7,26 kg (16 lb) • Tornillería incluida 	

Chapter Contents

Tabla de codificación UTF-8 y caracteres Unicode	14
Limpiar con detergente suave y agua	18
Reparaciones	18
Contacte con nosotros	18
Garantía limitada de Banner Engineering Corp.	18

Capítulo 6 Asistencia y mantenimiento de productos

Tabla de codificación UTF-8 y caracteres Unicode

Código Unicode	Carácter	UTF-8 (hex.)	Nombre
U+0020		20	ESPACIO
U+0021	!	21	EXCLAMACIÓN FINAL
U+0022	"	22	COMILLAS ALTAS
U+0023	#	23	ALMOHADILLA
U+0024	\$	24	DÓLAR
U+0025	%	25	PORCENTAJE
U+0026	&	26	AMPERSAND
U+0027	'	27	APÓSTROFE
U+0028	(28	PARÉNTESIS INICIAL
U+0029)	29	PARÉNTESIS FINAL
U+002A	*	2a	ASTERISCO
U+002B	+	2b	MÁS
U+002C	,	2c	COMA
U+002D	-	2d	GUION
U+002E	.	2e	PUNTO
U+002F	/	2f	BARRA INCLINADA
U+0030	0	30	CERO
U+0031	1	31	UNO
U+0032	2	32	DOS
U+0033	3	33	TRES
U+0034	4	34	CUATRO
U+0035	5	35	CINCO
U+0036	6	36	SEIS
U+0037	7	37	SIETE
U+0038	8	38	OCHO
U+0039	9	39	NUEVE
U+003A	:	3a	DOS PUNTOS
U+003B	;	3b	PUNTO Y COMA
U+003C	<	3c	MENOR QUE
U+003D	=	3d	IGUAL
U+003E	>	3e	MAYOR QUE
U+003F	?	3f	INTERROGACIÓN FINAL
U+0040	@	40	ARROBA
U+0041	A	41	A MAYÚSCULA

Continued on page 15

Continued from page 14

Código Unicode	Carácter	UTF-8 (hex.)	Nombre
U+0042	B	42	B MAYÚSCULA
U+0043	C	43	C MAYÚSCULA
U+0044	D	44	D MAYÚSCULA
U+0045	E	45	E MAYÚSCULA
U+0046	F	46	F MAYÚSCULA
U+0047	G	47	G MAYÚSCULA
U+0048	H	48	H MAYÚSCULA
U+0049	I	49	I MAYÚSCULA
U+004A	J	4a	J MAYÚSCULA
U+004B	K	4b	K MAYÚSCULA
U+004C	L	4c	L MAYÚSCULA
U+004D	M	4d	M MAYÚSCULA
U+004E	N	4e	N MAYÚSCULA
U+004F	O	4f	O MAYÚSCULA
U+0050	P	50	P MAYÚSCULA
U+0051	Q	51	Q MAYÚSCULA
U+0052	R	52	R MAYÚSCULA
U+0053	S	53	S MAYÚSCULA
U+0054	T	54	T MAYÚSCULA
U+0055	U	55	U MAYÚSCULA
U+0056	V	56	V MAYÚSCULA
U+0057	W	57	W MAYÚSCULA
U+0058	X	58	X MAYÚSCULA
U+0059	Y	59	Y MAYÚSCULA
U+005A	Z	5a	Z MAYÚSCULA
U+005B	[5b	CORCHETE INICIAL
U+005C	\	5c	BARRA INVERTIDA
U+005D]	5d	CORCHETE FINAL
U+005E	^	5e	ACENTO CIRCUNFLEJO
U+005F	_	5f	GUIÓN BAJO
U+0060	`	60	ACENTO GRAVE
U+0061	a	61	A MINÚSCULA
U+0062	b	62	B MINÚSCULA
U+0063	c	63	C MINÚSCULA
U+0064	d	64	D MINÚSCULA
U+0065	e	65	E MINÚSCULA
U+0066	f	66	F MINÚSCULA
U+0067	g	67	G MINÚSCULA
U+0068	h	68	H MINÚSCULA
U+0069	i	69	I MINÚSCULA
U+006A	j	6a	J MINÚSCULA
U+006B	k	6b	K MINÚSCULA
U+006C	l	6c	L MINÚSCULA
U+006D	m	6d	M MINÚSCULA
U+006E	n	6e	N MINÚSCULA
U+006F	o	6f	O MINÚSCULA

Continued on page 16

Continued from page 15

Código Unicode	Carácter	UTF-8 (hex.)	Nombre
U+0070	p	70	P MINÚSCULA
U+0071	q	71	Q MINÚSCULA
U+0072	r	72	R MINÚSCULA
U+0073	s	73	S MINÚSCULA
U+0074	t	74	T MINÚSCULA
U+0075	u	75	U MINÚSCULA
U+0076	v	76	V MINÚSCULA
U+0077	w	77	W MINÚSCULA
U+0078	x	78	X MINÚSCULA
U+0079	y	79	Y MINÚSCULA
U+007A	z	7a	Z MINÚSCULA
U+007B	{	7b	LLAVE INICIAL
U+007C		7c	BARRA VERTICAL
U+007D	}	7d	LLAVE FINAL
U+007E	~	7e	TILDE
U+00A0		c2 a0	ESPACIO FIJO
U+00A1	¡	c2 a1	EXCLAMACIÓN INICIAL
U+00A2	¢	c2 a2	CENTAVO
U+00A3	£	c2 a3	LIBRA
U+00A4	¤	c2 a4	MONEDA GENÉRICA
U+00A5	¥	c2 a5	YEN
U+00A6	¦	c2 a6	BARRA PARTIDA
U+00A7	§	c2 a7	SECCIÓN
U+00A8	¨	c2 a8	DIÉRESIS
U+00A9	©	c2 a9	COPYRIGHT
U+00AA	ª	c2 aa	ORDINAL FEMENINO
U+00AB	«	c2 ab	COMILLAS ANGULARES DE APERTURA
U+00AC	¬	c2 ac	NEGACIÓN
U+00AD		c2 ad	GUIÓN SUAVE
U+00AE	®	c2 ae	MARCA REGISTRADA
U+00AF	—	c2 af	MACRÓN
U+00B0	°	c2 b0	GRADO
U+00B1	±	c2 b1	MÁS MENOS
U+00B2	²	c2 b2	DOS EN VOLADITA
U+00B3	³	c2 b3	TRES EN VOLADITA
U+00B4	´	c2 b4	ACENTO AGUDO
U+00B5	µ	c2 b5	MICRA
U+00B6	¶	c2 b6	SIGNO DE PÁRRAFO O CALDERÓN
U+00B7	·	c2 b7	PUNTO CENTRADO
U+00B8	¸	c2 b8	C CEDILLA
U+00B9	¹	c2 b9	UNO EN VOLADITA
U+00BA	º	c2 ba	ORDINAL MASCULINO
U+00BB	»	c2 bb	COMILLAS ANGULARES DE CIERRE
U+00BC	¼	c2 bc	UN CUARTO
U+00BD	½	c2 bd	UN MEDIO
U+00BE	¾	c2 ser	TRES CUARTOS

Continued on page 17

Continued from page 16

Código Unicode	Carácter	UTF-8 (hex.)	Nombre
U+00BF	ı	c2 bf	INTERROGACIÓN INICIAL
U+00C0	À	c3 80	A MAYÚSCULA CON ACENTO GRAVE
U+00C1	Á	c3 81	A MAYÚSCULA CON ACENTO AGUDO
U+00C2	Â	c3 82	A MAYÚSCULA CON ACENTO CIRCUNFLEJO
U+00C3	Ã	c3 83	A MAYÚSCULA CON TILDE O VIRGULILLA
U+00C4	Ä	c3 84	A MAYÚSCULA CON DIÉRESIS
U+00C5	Å	c3 85	A MAYÚSCULA CON ANILLO
U+00C6	Æ	c3 86	AE MAYÚSCULA
U+00C7	Ç	c3 87	C CEDILLA MAYÚSCULA
U+00C8	È	c3 88	E MAYÚSCULA CON ACENTO GRAVE
U+00C9	É	c3 89	E MAYÚSCULA CON ACENTO AGUDO
U+00CA	Ê	c3 8a	E MAYÚSCULA CON ACENTO CIRCUNFLEJO
U+00CB	Ë	c3 8b	E MAYÚSCULA CON DIÉRESIS
U+00CC	Ì	c3 8c	I MAYÚSCULA CON ACENTO GRAVE
U+00CD	Í	c3 8d	I MAYÚSCULA CON ACENTO AGUDO AGUDA
U+00CE	Î	c3 8e	I MAYÚSCULA CON ACENTO CIRCUNFLEJO
U+00CF	Ï	c3 8f	I MAYÚSCULA CON DIÉRESIS
U+00D0	Ð	c3 90	ETH MAYÚSCULA
U+00D1	Ñ	c3 91	Ñ MAYÚSCULA
U+00D2	Ò	c3 92	O MAYÚSCULA CON ACENTO GRAVE
U+00D3	Ó	c3 93	O MAYÚSCULA CON ACENTO AGUDO
U+00D4	Ô	c3 94	O MAYÚSCULA CON ACENTO CIRCUNFLEJO
U+00D5	Õ	c3 95	O MAYÚSCULA CON TILDE O VIRGULILLA
U+00D6	Ö	c3 96	O MAYÚSCULA CON DIÉRESIS
U+00D7	×	c3 97	MULTIPLICACIÓN
U+00D8	Ø	c3 98	O BARRADA MAYÚSCULA
U+00D9	Ù	c3 99	U MAYÚSCULA CON ACENTO GRAVE
U+00DA	Ú	c3 9a	U MAYÚSCULA CON ACENTO AGUDO
U+00DB	Û	c3 9b	U MAYÚSCULA CON ACENTO CIRCUNFLEJO
U+00DC	Ü	c3 9c	U MAYÚSCULA CON DIÉRESIS
U+00DD	Ý	c3 9d	Y MAYÚSCULA CON ACENTO AGUDO
U+00DE	Ƨ	c3 9e	THORN MAYÚSCULA
U+00DF	ß	c3 9f	S DOBLE MINÚSCULA
U+00E0	à	c3 a0	A MINÚSCULA CON ACENTO GRAVE
U+00E1	á	c3 a1	A MINÚSCULA CON ACENTO AGUDO
U+00E2	â	c3 a2	A MINÚSCULA CON ACENTO CIRCUNFLEJO
U+00E3	ã	c3 a3	A MINÚSCULA CON TILDE O VIRGULILLA
U+00E4	ä	c3 a4	A MINÚSCULA CON DIÉRESIS
U+00E5	å	c3 a5	A MINÚSCULA CON ANILLO
U+00E6	æ	c3 a6	AE MINÚSCULA
U+00E7	ç	c3 a7	C CEDILLA MINÚSCULA
U+00E8	è	c3 a8	E MINÚSCULA CON ACENTO GRAVE
U+00E9	é	c3 a9	E MINÚSCULA CON ACENTO AGUDO
U+00EA	ê	c3 aa	E MINÚSCULA CON ACENTO CIRCUNFLEJO
U+00EB	ë	c3 ab	E MINÚSCULA CON DIÉRESIS
U+00EC	ì	c3 ac	I MINÚSCULA CON ACENTO GRAVE

Continued on page 18

Continued from page 17

Código Unicode	Carácter	UTF-8 (hex.)	Nombre
U+00ED	í	c3 ad	I MINÚSCULA CON ACENTO AGUDO
U+00EE	î	c3 ae	I MINÚSCULA CON ACENTO CIRCUNFLEJO
U+00EF	ï	c3 af	I MINÚSCULA CON DIÉRESIS
U+00F0	ð	c3 b0	ETH MINÚSCULA
U+00F1	ñ	c3 b1	N MINÚSCULA CON TILDE O VIRGULILLA
U+00F2	ò	c3 b2	O MINÚSCULA CON ACENTO GRAVE
U+00F3	ó	c3 b3	O MINÚSCULA CON ACENTO AGUDO
U+00F4	ô	c3 b4	O MINÚSCULA CON ACENTO CIRCUNFLEJO
U+00F5	õ	c3 b5	O MINÚSCULA CON TILDE O VIRGULILLA
U+00F6	ö	c3 b6	O MINÚSCULA CON DIÉRESIS
U+00F7	÷	c3 b7	DIVISIÓN
U+00F8	ø	c3 b8	O BARRADA MINÚSCULA
U+00F9	ù	c3 b9	U MINÚSCULA CON ACENTO GRAVE
U+00FA	ú	c3 ba	U MINÚSCULA CON ACENTO AGUDO
U+00FB	û	c3 bb	U MINÚSCULA CON ACENTO CIRCUNFLEJO
U+00FC	ü	c3 bc	U MINÚSCULA CON DIÉRESIS
U+00FD	ý	c3 bd	Y MINÚSCULA CON ACENTO AGUDO
U+00FE	þ	c3 ser	THORN MINÚSCULA
U+00FF	ÿ	c3 bf	Y MINÚSCULA CON DIÉRESIS

Limpiar con detergente suave y agua

Limpie la carcasa y la pantalla con un paño impregnado en una solución de agua y detergente suave.

Reparaciones

Póngase en contacto con Banner Engineering para la resolución de problemas de este dispositivo. **No intente reparar este dispositivo Banner; no contiene piezas ni componentes reemplazables in situ.** Si un ingeniero de aplicaciones de Banner determina que el dispositivo, la pieza del dispositivo o el componente del dispositivo es defectuoso, le informará del procedimiento de RMA (autorización de devolución de mercancía) de Banner.

Importante: Si se le indica que devuelva el aparato, embálelo con cuidado. Los daños que se produzcan durante el envío de devolución no están cubiertos por la garantía.

Contacte con nosotros

La sede de Banner Engineering Corp. se encuentra en: 9714 Tenth Avenue North | Plymouth, MN 55441, USA | Teléfono: + 1 888 373 6767

Para conocer las delegaciones en todo el mundo y los representantes locales, visite www.bannerengineering.com.

Garantía limitada de Banner Engineering Corp.

Banner Engineering Corp. garantiza sus productos libres de defectos de material y mano de obra durante un año desde la fecha de envío. Banner Engineering Corp. se compromete a reparar o sustituir, sin coste alguno, cualquier producto que haya fabricado y que, en el momento de su devolución a fábrica, se haya considerado defectuoso durante el periodo de garantía. Esta garantía no cubre, en ningún caso, la responsabilidad ni los daños derivados de un uso indebido o abusivo, o de una aplicación o instalación inadecuadas del producto Banner.

ESTA GARANTÍA LIMITADA ES EXCLUSIVA Y REEMPLAZA CUALQUIER OTRA GARANTÍA EXPLÍCITA O IMPLÍCITA (INCLUYENDO, SIN LIMITACIONES, CUALQUIER GARANTÍA DE COMERCIALIZACIÓN O APTITUD PARA UN PROPÓSITO EN ESPECÍFICO), YA SEA DERIVADA DEL FUNCIONAMIENTO O DE LAS PRÁCTICAS COMERCIALES.

Esta garantía es exclusiva y está limitada a la reparación o, a discreción de Banner Engineering Corp., la sustitución del producto. **BAJO NINGÚN CONCEPTO BANNER ENGINEERING CORP. SERÁ RESPONSABLE ANTE EL COMPRADOR O CUALQUIER OTRA PERSONA O ENTIDAD DE CUALESQUIER COSTE ADICIONAL, GASTO, PÉRDIDA, PÉRDIDA DE BENEFICIO, DAÑO INCIDENTAL, CONSECUENTE O ESPECIAL QUE SE DERIVEN DE CUALQUIER DEFECTO DEL PRODUCTO O DEL USO, O DE LA INCAPACIDAD DE USO DEL PRODUCTO, EN CONCEPTO DEL CONTRATO O DE LA GARANTÍA, DE LA RESPONSABILIDAD JURÍDICA, DELICTIVA O ESTRICTA, DE LA NEGLIGENCIA O DE CUALQUIER OTRO CONCEPTO.**

Banner Engineering Corp. se reserva el derecho de cambiar, modificar o mejorar el diseño del producto sin asumir ninguna obligación o responsabilidad relacionada con cualquier producto fabricado anteriormente por Banner Engineering Corp. Cualquier uso indebido, abuso o aplicación o instalación incorrecta de este producto o el uso del producto para aplicaciones de protección personal cuando el producto está identificado como no destinado a tales fines anulará la garantía del producto. Cualquier modificación de este producto sin la aprobación previa y expresa de Banner Engineering Corp anulará las garantías del producto. Todas las especificaciones publicadas en este documento están sujetas a cambios; Banner se reserva el derecho de modificar las especificaciones del producto o actualizar la documentación en cualquier momento. Las especificaciones y la información del producto en inglés sustituyen a las que se facilitan en cualquier otro idioma. Para obtener la versión más actualizada de la documentación, consulte www.bannerengineering.com.

Para información sobre patentes, consulte www.bannerengineering.com/patents.

-  [LinkedIn](#)
-  [X \(formerly Twitter\)](#)
-  [Facebook](#)

