

## Datenblatt

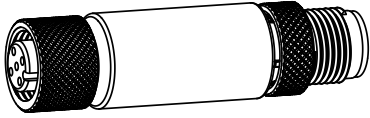

- Kompakter Wandler für Analogspannung zu Modbus, der an eine Spannungsquelle (0–10 V) angeschlossen wird und den Wert an Modbus-Register ausgibt
- Robuste ummantelte Bauart entspricht IP65, IP67 und IP68
- Direkter Anschluss an einen Sensor oder ein beliebiges Inline-Gerät für eine einfache Bedienung

## Ausführungen

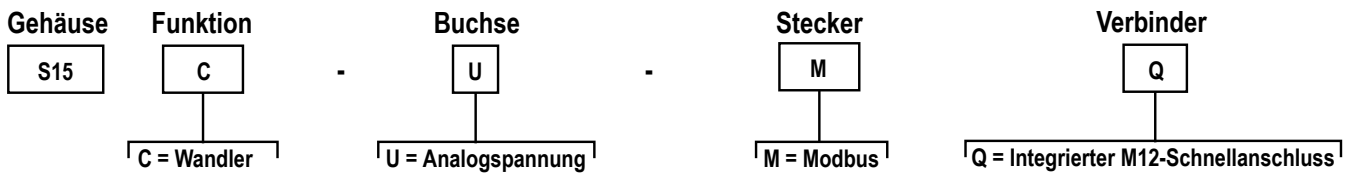

## Modbus-Konfiguration

Modbus-Registrieradresse	Beschreibung	Ein-/Ausgangsbereich	Bemerkungen	Standard	Zugang
<b>EA-Datenausgang</b>					
40001	Analogdatenausgang	0..10000	Spannung (V) = Registerwert / 1000	0–10	Nur lesen
40002	Alarmzustand für EA 1 basierend auf den in Min. Wert Analogeingang () und Max. Wert Analogeingang () definierten Minimal- und Maximalschwellenwerten	0..1	0 = innerhalb des Schwellenwertbereichs 1 = außerhalb des Schwellenwertbereichs	-	Nur lesen
40003	Status des Programms	0..2	STATUS_ERROR_TYPE_NO_ERROR = 0 STATUS_ERROR_TYPE_BELOW_MIN = 1 STATUS_ERROR_TYPE_ABOVE_MAX = 2	-	Nur lesen
<b>Input_ADC_Config</b>					
41201	Abtastintervall Zeit	0,65535	0 = Deaktiviert 1 = 10 ms 2..65535 = 5 ms-Schritte	1	Lesen und schreiben
<b>FilterConfig</b>					
41202	Nimmt den aktuellen ADC-Wert und die letzten 2 ADC-Messwerte und ermittelt den Median der 3 Werte.	0..1	0 = Medianfilter deaktiviert 1 = Medianfilter aktiviert	0	Lesen und schreiben
<b>Mindestwert</b>					
41204	Minimaler Analogwert für das Lesen von Daten	0..9	Muss kleiner sein als der Höchstwert	0	Lesen und schreiben
<b>Höchstwert</b>					
41205	Maximaler Analogwert für das Lesen von Daten	1..10	Muss größer sein als der Mindestwert	10	Lesen und schreiben
<b>COMs-Einstellungen</b>					
46101	Baud-Rate	0 = 9,6k 1 = 19,2k 2 = 38,4k	0 = 9,6k 1 = 19,2k 2 = 38,4k	1	Lesen und schreiben
46102	Parität	0 = ohne 1 = ungerade 2 = gerade	0 = ohne 1 = ungerade 2 = gerade	0	Lesen und schreiben
46103	Slave-Adresse	1..247	1 bis 247	1	Lesen und schreiben

## Schaltpläne



Stecker (Gateway)	Buchse (Sensor)	Pin	Kabelfarbe
		1	Braun
		2	Weiß
		3	Blau
		4	Schwarz



**Wichtig:** Bei Verwendung eines Kabels zum Anschluss des Wandlers an einen Analogsensor wird die Verwendung eines abgeschirmten M12-Kabels empfohlen, wobei die Abschirmung an Pin 3 angeschlossen sein muss.

### Anschluss von 0 V bis 10 V Analogsensoren

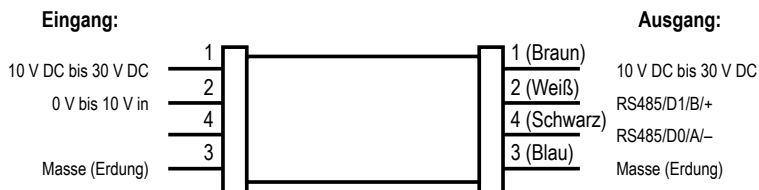

### Statusanzeigen

#### Betriebsspannungs-LED (Grün)

- Konstant grün: Betriebsspannung ein
- Aus = Betriebsspannung aus

#### LED-Anzeige für Modbus-Kommunikation (Gelb)

- Gelb blinkend (4 Hz) = Modbus-Kommunikation ist aktiv
- Konstant gelb für 2 Sekunden, dann aus = Modbus-Kommunikation nach Verbindung unterbrochen
- Konstant gelb für 2 Sekunden, danach gelb blinkend (4 Hz) = Modbus-Kommunikation vorübergehend unterbrochen, aber Kommunikation wiederhergestellt
- Konstant gelb = Modbus-Kommunikation ist intermittierend oder Kommunikationsfehler treten häufiger als alle 2 Sekunden auf
- Aus = Modbus-Kommunikation ist nicht vorhanden

## Spezifikationen

### Versorgungsspannung

10 V DC bis 30 V DC bei max. 50 mA

### Leistungsdurchladestrom

Max. 4 A

### Versorgungsschutzschaltung

Schutz gegen Verpolung und Stoßspannungen

### Unempfindlichkeit gegen Kriechströme

400 µA

### Auflösung

12-Bit

### Genauigkeit

1,5 % des Bereichsendwerts

### Anzeigen

Grün: Betriebsspannung  
Gelb: Modbus-Kommunikation

### Anschlüsse

Integrierter 4-poliger M12-Schnellanschluss mit Stecker und Buchse

### Bauart

Material der Anschlussarmatur: vernickeltes Messing  
Steckergehäuse: PVC transparent schwarz

### Vibrations- und Stoßfestigkeit

Erfüllt die Anforderungen nach IEC 60068-2-6 (Vibrationsfestigkeit: 10 Hz bis 55 Hz, 0,5 mm Amplitude, 5 Minuten Abtastung, 30 Minuten Stillstand)  
Entspricht den Anforderungen nach IEC 60068-2-27 (Stoßfestigkeit: 15 G, 11 ms Dauer, Sinushalbwelle)

### Zertifizierungen



**Banner Engineering Europa** Park  
Lane, Culliganlaan 2F bus 3, 1831  
Diegem, BELGIEN



**Turck Banner LTD** Blenheim House,  
Blenheim Court, Wickford, Essex  
SS11 8YT, Großbritannien



### Schutzart

IP65, IP67, IP68  
NEMA/UL-Sicherheitskategorie 1

### Betriebsbedingungen

**Temperatur:** -40 °C bis +70 °C (-40 °F bis +158 °F)  
90 % bei +70 °C maximale relative Luftfeuchtigkeit (nicht kondensierend)  
**Lagerungstemperatur:** -40 °C bis +80 °C (-40 °F bis +176 °F)

### Erforderlicher Überstromschutz



**WARNUNG:** Die elektrischen Anschlüsse müssen von qualifizierten Personen unter Beachtung der örtlichen und nationalen Gesetze und Vorschriften für elektrische Anschlüsse verbunden werden.

Überstromschutz ist erforderlich, dieser muss von der Anwendung des Endprodukts gemäß der angegebenen Tabelle bereitgestellt werden.

Der Überstromschutz kann mit externen Sicherungen oder über ein Netzteil der Klasse 2 mit Strombegrenzung bereitgestellt werden.

Stromversorgungsdrähte < 24 AWG dürfen nicht verbunden werden.

Weiteren Produktsupport erhalten Sie auf [www.bannerengineering.com](http://www.bannerengineering.com).

Stromversorgungsdrähte (AWG)	Erforderlicher Überstromschutz (A)
20	5,0
22	3,0
24	2,0
26	1,0
28	0,8
30	0,5

## Abmessungen

Alle Maße sind in Millimetern [Zoll] aufgeführt, sofern nichts anderes angegeben ist.

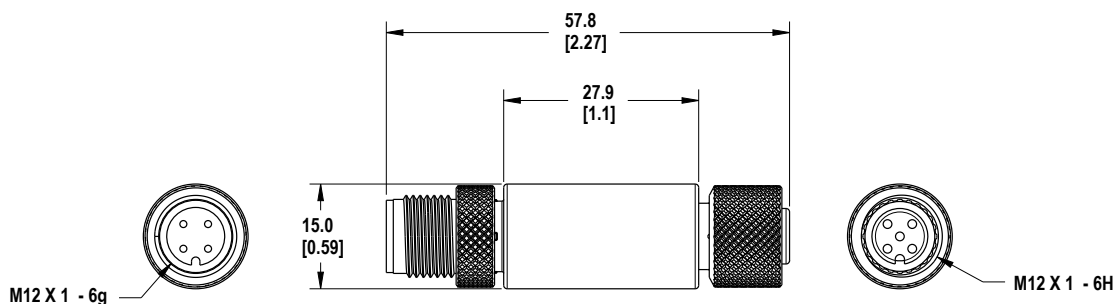

## Zubehör

## Anschlussleitungen

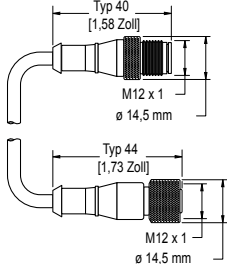
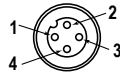
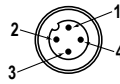
4-polige verschraubbare M12-Anschlussleitungen – beidseitig vorkonfektioniert				
Typenbezeichnung	Länge	Art	Abmessungen	Pinbelegung
MQDEC-401SS	0,31 m (1 ft)	Stecker gerade/ Buchse gerade		Buchse
MQDEC-403SS	0,91 m (2,99 ft)			
MQDEC-406SS	1,83 m (6 ft)			Stecker
MQDEC-412SS	3,66 m (12 ft)			
MQDEC-420SS	6,10 m (20 ft)			
MQDEC-430SS	9,14 m (30,2 ft)			
MQDEC-450SS	15,2 m (49,9 ft)			1 = Braun 2 = Weiß 3 = Blau 4 = Schwarz

## Beschränkte Garantie von Banner Engineering Corp.

Die Banner Engineering Corp. gewährt auf ihre Produkte ein Jahr Garantie ab Versanddatum für Material- und Herstellungsfehler. Innerhalb dieser Garantiezeit wird die Banner Engineering Corp. alle Produkte aus der eigenen Herstellung, die zum Zeitpunkt der Rücksendung an den Hersteller innerhalb der Garantiedauer defekt sind, kostenlos reparieren oder austauschen. Diese Garantie gilt nicht für Schäden oder Verbindlichkeiten aufgrund von Missbrauch, unsachgemäßem Gebrauch oder unsachgemäßer Anwendung oder Installation des Banner-Produkts.

**DIESE BESCHRÄNKTE GARANTIE IST AUSSCHLIESSLICH UND ERSETZT SÄMTLICHE ANDEREN AUSDRÜCKLICHEN UND STILLSCHWEIGENDEN GARANTIE (INSBESONDERE GARANTIE ÜBER DIE MARKTTAUGLICHKEIT ODER DIE EIGNUNG FÜR EINEN BESTIMMTEN ZWECK), WOBEI NICHT MASSGEBLICH IST, OB DIESE IM ZUGE DES KAUFABSCHLUSSES, DER VERHANDLUNGEN ODER DES HANDELS AUSGESPROCHEN WURDEN.**

Diese Garantie ist ausschließlich und auf die Reparatur oder – im Ermessen von Banner Engineering Corp. – den Ersatz beschränkt. **IN KEINEM FALL HAFTET DIE BANNER ENGINEERING CORP. GEGENÜBER DEM KÄUFER ODER EINER ANDEREN NATÜRLICHEN ODER JURISTISCHEN PERSON FÜR ZUSATZKOSTEN, AUFWENDUNGEN, VERLUSTE, GEWINNEINBUSSEN ODER BEILÄUFIG ENTSTANDENE SCHÄDEN, FOLGESCHÄDEN ODER BESONDERE SCHÄDEN, DIE SICH AUS PRODUKTMÄNGELN ODER AUS DEM GEBRAUCH ODER DER UNFÄHIGKEIT ZUM GEBRAUCH DES PRODUKTS ERGEBEN. DABEI IST NICHT MASSGEBLICH, OB DIESE IM RAHMEN DES VERTRAGS, DER GARANTIE, DER GESETZE, DURCH ZUWIDERHANDLUNG, STRENGE HAFTUNG, FAHRLÄSSIGKEIT ODER AUF ANDERE WEISE ENTSTANDEN SIND.**

Die Banner Engineering Corp. behält sich das Recht vor, das Produktmodell zu verändern, zu modifizieren oder zu verbessern, und übernimmt dabei keinerlei Verpflichtungen oder Haftung bezüglich eines zuvor von der Banner Engineering Corp. gefertigten Produkts. Der Missbrauch, unsachgemäße Gebrauch oder die unsachgemäße Anwendung oder Installation dieses Produkts oder der Gebrauch dieses Produkts für Personenschutzanwendungen, wenn das Produkt als für besagte Zwecke nicht beabsichtigt gekennzeichnet ist, führt zum Verlust der Produktgarantie. Jegliche Modifizierungen dieses Produkts ohne vorherige ausdrückliche Genehmigung von Banner Engineering Corp führen zum Verlust der Produktgarantie. Alle in diesem Dokument veröffentlichten Spezifikationen können sich jederzeit ändern. Banner behält sich das Recht vor, die Produktspezifikationen jederzeit zu ändern oder die Dokumentation zu aktualisieren. Die Spezifikationen und Produktinformationen in englischer Sprache sind gegenüber den entsprechenden Angaben in einer anderen Sprache maßgeblich. Die neuesten Versionen aller Dokumentationen finden Sie unter: [www.bannerengineering.com](http://www.bannerengineering.com).

Informationen zu Patenten finden Sie unter [www.bannerengineering.com/patents](http://www.bannerengineering.com/patents).

## FCC Teil 15

Dieses Gerät erfüllt Teil 15 der FCC-Bestimmungen. Dieses Gerät erzeugt und verwendet Hochfrequenzenergie, kann Hochfrequenzenergie ausstrahlen und kann, wenn es nicht in Übereinstimmung mit den Anweisungen installiert und eingesetzt wird, schädliche Störungen für Funkverbindungen verursachen. Der Betrieb unterliegt den folgenden zwei Bedingungen: 1) dieses Gerät darf keine nachteiligen Störungen verursachen, und 2) dieses Gerät muss alle empfangenen Störungen akzeptieren, einschließlich Störungen, die einen unerwünschten Betrieb verursachen können.

## Industry Canada

This device complies with CAN ICES-3 (B)/NMB-3(B). Operation is subject to the following two conditions: 1) This device may not cause harmful interference; and 2) This device must accept any interference received, including interference that may cause undesired operation.

Cet appareil est conforme à la norme NMB-3(B). Le fonctionnement est soumis aux deux conditions suivantes : (1) ce dispositif ne peut pas occasionner d'interférences, et (2) il doit tolérer toute interférence, y compris celles susceptibles de provoquer un fonctionnement non souhaité du dispositif.