

## Manuale del prodotto

Il WLS70 Banner è un dispositivo a LED molto luminoso che presenta un'emissione di luce uniforme ed è progettato per un'ampia varietà di ambienti e applicazioni, tra cui, a titolo esemplificativo, illuminazione di macchinari, sistemi di automazione, ambienti industriali, umidi e difficili, vagoni ferroviari, ispezione, produzione di latte/pollame, agricoltura, parcheggi e altri spazi interni ed esterni.

- Produttività ed ergonomia degli operatori migliorate grazie alla luce uniforme, brillante e di alta qualità
- Efficienza energetica eccezionalmente elevata per ridurre le spese generali
- Modelli ad alta efficienza fino a 143 lumen/watt
- Custodie robuste in alluminio racchiuse in gusci infrangibili in policarbonato stabilizzato UV, ideali per condizioni ambientali difficili, sia all'aperto che al chiuso
- Custodia robusta, impermeabile e antipolvere IEC IP65 per l'uso in ambienti difficili
- Disponibile nelle lunghezze 300 mm, 600 mm, 900 mm o 1200 mm
- Opzione daisy chain disponibile per alimentare più illuminatori e controllare l'intensità simultaneamente tramite segnale 0-10 V

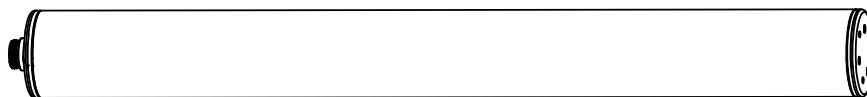

Questi modelli con connettori a sgancio rapido in CA possono essere utilizzati come modelli a funzionamento continuo, collegabili insieme in cascata o "daisy-chain" per una lunghezza continua di illuminazione utilizzando un cavo accessorio a doppia terminazione (vedere [Set cavo](#) (pagina 6)). I modelli WLS70 presentano una garanzia standard di un anno. Per visualizzare o scaricare le informazioni tecniche più recenti su questo prodotto, incluso specifiche, dimensioni, accessori e cablaggio, visitare [www.bannerengineering.com](http://www.bannerengineering.com).



**Importante:** Prima di mettere in funzione il dispositivo, leggere le seguenti istruzioni. Per dettagli sull'uso corretto, le applicazioni, le avvertenze e le istruzioni di installazione di questo dispositivo, consultare la documentazione tecnica completa Striscia a LED industriale WLS70 (CA) disponibile in più lingue, che può essere scaricata dal sito [www.bannerengineering.com](http://www.bannerengineering.com).



**Importante:** Lea el siguiente instructivo antes de operar el luminario. Por favor descargue desde [www.bannerengineering.com](http://www.bannerengineering.com) toda la documentación técnica de los Striscia a LED industriale WLS70 (CA), disponibles en múltiples idiomas, para detalles del uso adecuado, aplicaciones, advertencias, y las instrucciones de instalación de estos dispositivos.



**Importante:** Lisez les instructions suivantes avant d'utiliser le luminaire. Veuillez télécharger la documentation technique complète des Striscia a LED industriale WLS70 (CA) sur notre site [www.bannerengineering.com](http://www.bannerengineering.com) pour les détails sur leur utilisation correcte, les applications, les notes de sécurité et les instructions de montage.

## Modelli

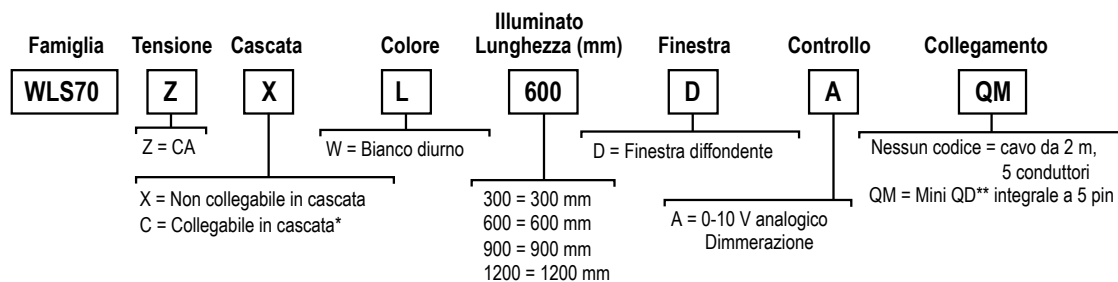

\*Modelli per collegamento in cascata disponibili solo con connessione QM.

\*\*I modelli con connettore a sgancio rapido richiedono un set cavo abbinato. Vedere [Set cavo](#) (pagina 6).

## Installazione della striscia luminosa a LED industriale WLS70

Figura 1. Fissaggio delle staffe di serraggio (punto 3)



Figura 2. Verificare che il tappo del collegamento in cascata sia applicato (punto 10)



1. Disconnettere l'alimentazione in corrispondenza del fusibile o della scatola dell'interruttore automatico.
2. Rimuovere l'illuminatore dall'imballaggio e controllare che non sia danneggiato prima di installarlo.
3. Fissare le staffe a morsetto LMBWLS70T in dotazione all'illuminatore. Se lo si desidera, fare scorrere sulla guarnizione.  
Per una lista completa delle staffe compatibili, fare riferimento al manuale di istruzioni.
4. Selezionare una posizione di montaggio orizzontale o verticale adatta.
5. Posizionare l'illuminatore nel punto di montaggio e contrassegnare le posizioni dei fori di fissaggio della staffa.  
La staffa opzionale LMBWLS70HK può essere usata per il fissaggio sospeso dell'illuminatore insieme a LMBWLS70T (vedere [Staffe](#) (pagina 5)).
6. Praticare i fori e utilizzare le viti apposite per fissare la staffa nella posizione di montaggio.
7. Fissare l'illuminatore alle staffe.
8. Quando si collegano più illuminatori in una configurazione daisy-chain, seguire i punti da 1 a 5 per il montaggio di illuminatori supplementari. Per informazioni sulla scelta della posizione di montaggio, sul numero massimo di illuminatori collegabili in configurazione daisy-chain e sulla massima lunghezza consentita per i tratti di cavo, vedere la nota applicativa riportata in [Specifiche](#) (pagina 3).
9. Collegare assieme le unità in configurazione daisy chain utilizzando i set cavo per collegamento in cascata (vedere [Set cavo](#) (pagina 6)).
10. Verificare che sia stato applicato il tappo fornito per il collegamento in cascata sul connettore di uscita dell'ultimo illuminatore della catena.
11. Collegare i cavi (modello cablato) o i set cavo (modello a sgancio rapido) secondo lo schema di cablaggio. Terminare il filo come richiesto per l'applicazione.

L'installazione è completa. Applicare tensione al fusibile o alla scatola dell'interruttore automatico.

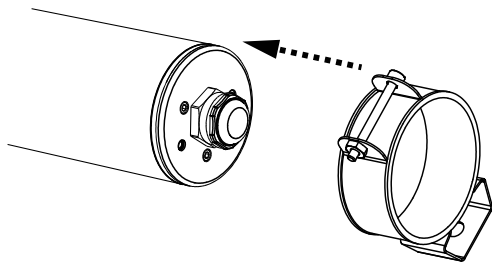
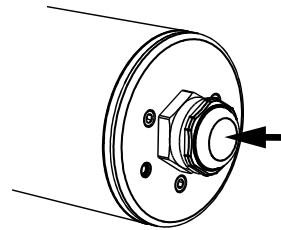

### AVVERTENZA:

- **Rischio di folgorazione.**
- Il mancato rispetto delle presenti istruzioni può comportare gravi lesioni fisiche o la morte.
- Scollegare l'alimentazione o togliere tensione prima dell'installazione, della rimozione o della manutenzione al dispositivo.
- Installare e collegare il dispositivo in conformità I National Electrical Code (NEC) ed eventuali requisiti normativi locali applicabili, quindi prevedere a protezione del dispositivo una scatola fusibili o un interruttore automatico appropriato (vedere le *Specifiche*).

## Schema elettrico

Schema	Filo	Collegamento	Layout dei pin (maschio)	Configurazione pin (femmina)
	L - Nero	Linea/Fase	<p>1 = Viola 2 = Bianco 3 = Giallo/Verde 4 = Nero 5 = Grigio</p>	<p>1 = Viola 2 = Bianco 3 = Giallo/Verde 4 = Nero 5 = Grigio</p>
	N - Bianco	Neutro		
	- Verde/giallo	Terra		
	Dim (+) - Viola	Dimmerazione analogica 0-10 Vcc		
	Dim (-) - Grigio	Dimmerazione analogica - ritorno		

## Specifiche

### Tensione di alimentazione

Tensione nominale: da 120 Vca a 277 Vca, 60 Hz in Nord America  
 Tensione nominale: da 100 Vca a 277 Vca, 50/60 Hz fuori dal Nord America  
 Fattore di potenza: > 0,95 a 120 Vca e > 0,90 a 277 Vca  
 Distorsione armonica totale (THD): < 20%  
 Vedere le caratteristiche elettriche sull'etichetta del prodotto.

### Corrente di alimentazione

Lunghezza illuminata (mm)	Max. Max assorbimento di corrente (A) a 100 Vca	Assorbimento di corrente tipico (A)		
		120 Vca	230 Vca	277 Vca
300	0.120	0.080	0.040	0.040
600	0.220	0.165	0.080	0.070
900	0.320	0.240	0.130	0.110
1200	0.420	0.315	0.160	0.140

### Note applicative

Quando si collegano più illuminatori compatibili in cascata/per funzionamento continuo mediante collegamento in serie, è importante non superare i limiti di corrente di 8 A. Ad esempio: l'assorbimento di corrente tipico di un dispositivo da 1200 mm a 120 V è 0,315 A. Con 8 A/0,315 A, il massimo numero di dispositivi in cascata è 25.  
 Due o più illuminatori installati in parallelo devono mantenere una distanza di 150 mm per garantire una temperatura di funzionamento di 50 °C.

### Approvazioni e certificazioni



UL/cULus E470122

### Caratteristiche illuminatore

Efficacia del bianco nella luce diurna: fino a 143 lumen/watt tipici a 120 Vcc e 25 °C (77 °F)  
 CRI: 82, tipico

Modello	Colore	Temperatura colore (CCT)	Lumen (Tipico a 25 °C)	Watt a 120 Vca	Efficacia luminosa:
300	Bianco diurno	5000 K (±300 K)	1350	9.6	141
600	Bianco diurno	5000 K (±300 K)	2700	19.8	136
900	Bianco diurno	5000 K (±300 K)	4050	28.8	141
1200	Bianco diurno	5000 K (±300 K)	5400	37.8	143

### Dimmerazione

Compatibile con la dimmerazione analogica 0-10 V dei LED, dimmerabile fino al 5% di intensità  
 Corrente di dimmerazione: <1,0 mA

### Circuito protezione alimentazione

Protetto contro la polarità inversa e i transienti di tensione

### Materiali

Custodia in alluminio anodizzato chiaro; custodia esterna in policarbonato

### Montaggio

Sono disponibili diverse staffe di fissaggio opzionali (vedere Accessori)

### Collegamenti

Connettore a sgancio rapido integrato a 5 pin 7/8"Stile Mini (8 A/300 V/2.5 kV/2), (è necessario un set cavo di connessione a 5 pin); oppure cavo in PVC integrate STOOW UL/HAR da 2 m  
 Vedere [Set cavo](#) (pagina 6)

### Grado di protezione

IEC IP65

### Durata LED

Se utilizzato nel rispetto delle specifiche, la resa diminuirà in misura inferiore al 30% dopo 50.000 ore.

### Temperatura d'esercizio

Installazione per montaggio superficiale: da -40 °C a +50 °C  
 Max. umidità relativa 85% a +50 °C (senza condensa)

### Temperatura di immagazzinamento

da -40 °C a +70 °C

### Vibrazioni e shock meccanico

Vibrazioni: da 10 Hz a 55 Hz, ampiezza p-p 0,5 mm conforme a IEC 60068-2-6 (scansione 5 minuti, sosta 30 minuti)  
 Urti: 15 G, durata 11 ms, semionda sinusoidale conforme a IEC 60068-2-27  
 Impatto: IK10 (IEC 60068-2-75)

## Dimensioni

Se non diversamente specificato, tutte le misure indicate sono in millimetri (pollici).

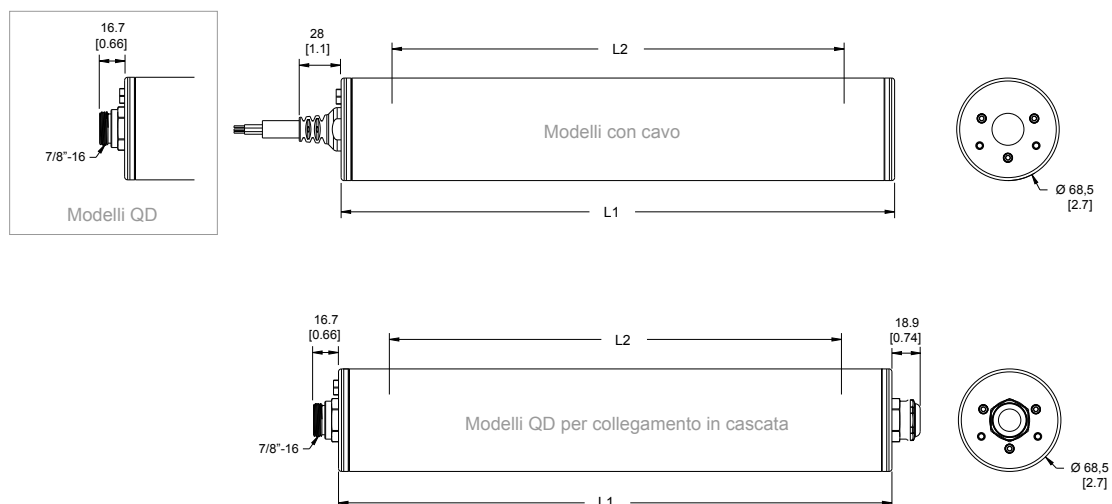

Modello	Custodia lunghezza (L1)	Lunghezza illuminata (L2)
WLS70..300..	369.8	302
WLS70..600..	667.6	600
WLS70..900..	965.3	898
WLS70..1200..	1263	1196

Dati fotometrici

Figura 3. Modello da 300 mm



Figura 4. Modelli da 600 mm



Figura 5. Modello da 900 mm

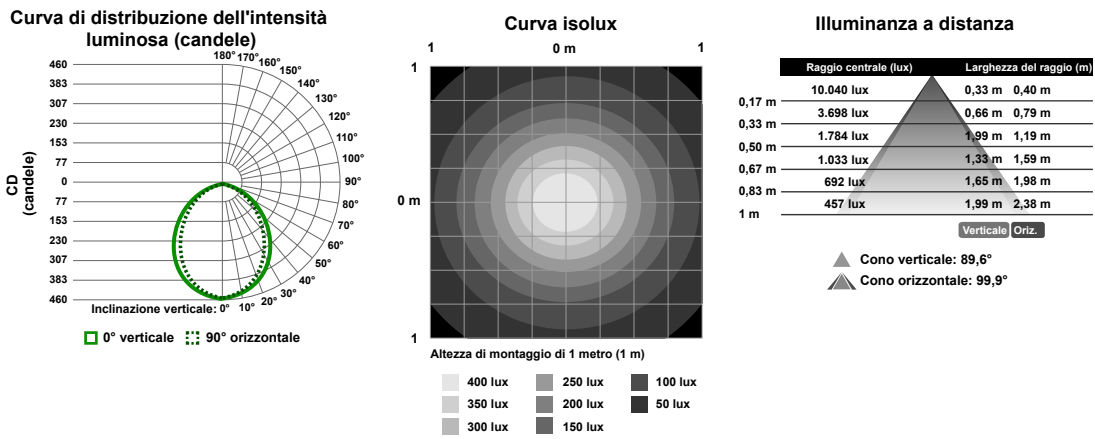

Figura 6. Modello da 1200 mm

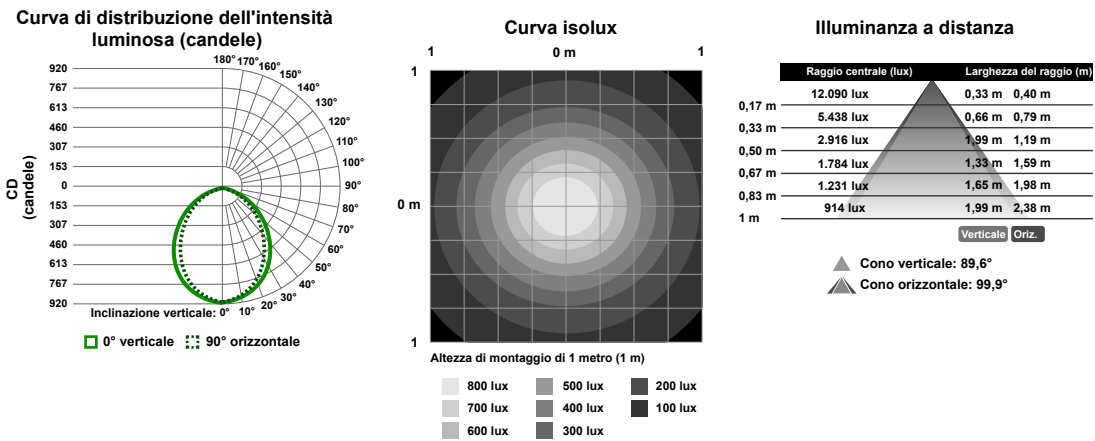

## Accessori

### Staffe

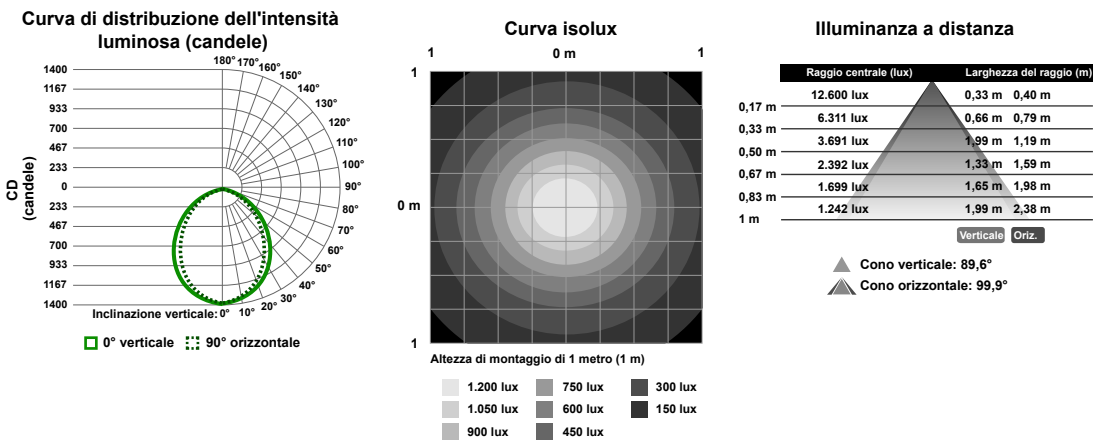
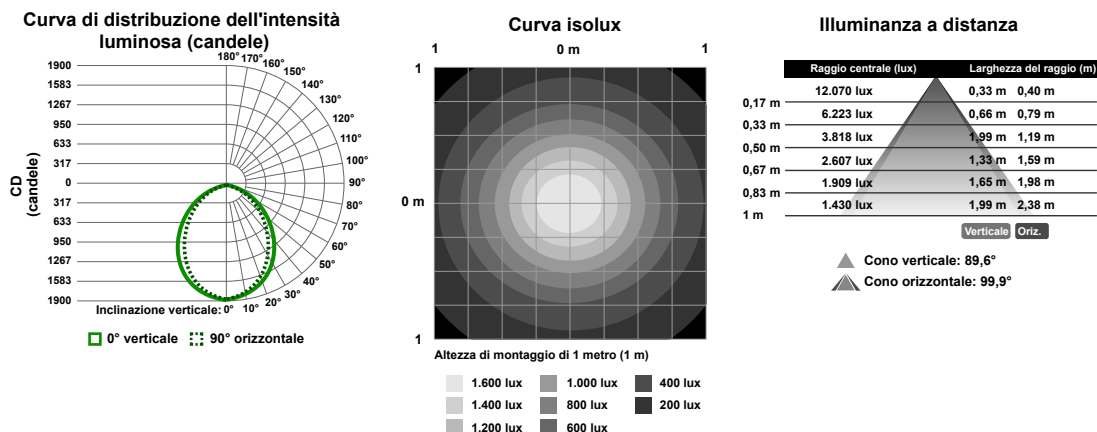
Se non diversamente specificato, tutte le misure indicate sono in millimetri.

#### LMBWLS70T

- Acciaio inossidabile
- Include due staffe a morsetto per l'installazione sospesa o superficiale, due guarnizioni anti-rotazione e viti in acciaio inossidabile per fissare la staffa all'illuminatore
- Per l'uso con viti di fissaggio M8 o 5/16"

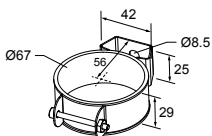

**Nota:** Il modello LMBWLS70T viene fornito con illuminatore.

#### LMBWLS70HK

- Kit staffa per sospensione, permette l'installazione sospesa
- Include due gruppi di staffe per installazione sospesa
- Da usare con la staffa LMBWLS70T

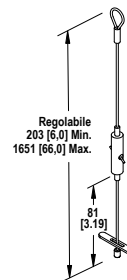

#### LMBWLS70H

- Acciaio inossidabile
- Include due staffe a morsetto per l'installazione sospesa, due guarnizioni anti-rotazione e viti in acciaio inossidabile per fissare la staffa all'illuminatore
- Per l'uso con viti di fissaggio M6 o 1/4"

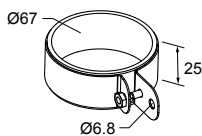

#### LMBWLS70HHK

- Kit staffa per sospensione, permette l'installazione sospesa
- Include due gruppi di staffe per installazione sospesa
- Da usare con la staffa LMBWLS70H

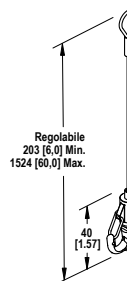

#### LMBWLS70

- Acciaio inossidabile
- Include due staffe a morsetto con doppio foro per montaggio superficiale, due guarnizioni anti-rotazione e viti in acciaio inossidabile per fissare la staffa all'illuminatore
- Per l'uso con viti di fissaggio M8 o 5/16"

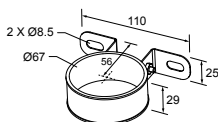

#### ACC-CAP-MINI-10

- 10 tappi
- Per sigillare e proteggere i connettori a sgancio rapido in collegamenti in cascata esposti e senza terminazione

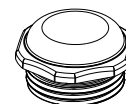

## Set cavo

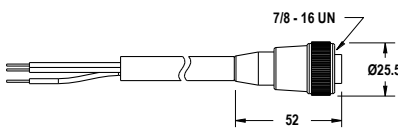
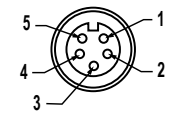
Set cavo 5 pin filettato 7/8", connettore a un'estremità				
Modello	Lunghezza	Tipo	Dimensioni	Configurazione pin (femmina)
MBCCL-506	2 m	Diritto		 <p>1 = Viola 2 = Bianco 3 = Giallo/Verde 4 = Nero 5 = Grigio</p>
MBCCL-515	5 m			
MBCCL-530	9 m			

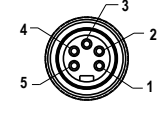
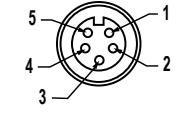
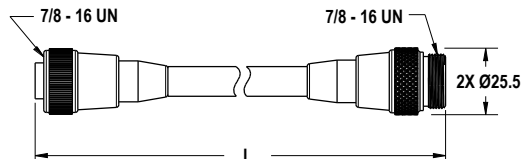
Set cavo 5 pin filettato 7/8", connettore a entrambe le estremità				
Modello	Lunghezza	Stile	Layout dei pin (maschio)	Configurazione pin (femmina)
MBCCL-503SS	1 m	Femmina dritto/Maschio dritto	 <p>1 = Viola 2 = Bianco 3 = Giallo/Verde 4 = Nero 5 = Grigio</p>	 <p>1 = Viola 2 = Bianco 3 = Giallo/Verde 4 = Nero 5 = Grigio</p>
MBCCL-506SS	2 m			
MBCCL-512SS	4 m			
MBCCL-520SS	6 m			
				

## Banner Engineering Corp. - Dichiarazione di garanzia

Per un anno dalla data di spedizione, Banner Engineering Corp. garantisce che i propri prodotti sono privi di qualsiasi difetto, sia nei materiali che nella lavorazione. Banner Engineering Corp. riparerà o sostituirà gratuitamente tutti i propri prodotti di propria produzione riscontrati difettosi al momento del reso al costruttore, durante il periodo di garanzia. La presente garanzia non copre i danni o le responsabilità per l'uso improprio, abuso o applicazione o installazione non corretta del prodotto Banner.

**QUESTA GARANZIA LIMITATA È ESCLUSIVA E SOSTITUISCE QUALSIASI ALTRA GARANZIA ESPLICITA O IMPLICITA (IVI COMPRESSE, A TITOLO ESEMPLIFICATIVO MA NON LIMITATIVO, LE GARANZIE DI COMMERCIALIZZABILITÀ O IDONEITÀ PER UNO SCOPO PARTICOLARE), SIANO ESSE RICONDUCIBILI AL PERIODO DI ESECUZIONE DEL CONTRATTO, DELLA TRATTATIVA O A USI COMMERCIALI.**

La presente garanzia è esclusiva e limitata alla riparazione o, a discrezione di Banner Engineering Corp., alla sostituzione del prodotto. **IN NESSUN CASO BANNER ENGINEERING CORP. POTRÀ ESSERE RITENUTA RESPONSABILE VERSO L'ACQUIRENTE O QUALSIASI ALTRA PERSONA O ENTE PER EVENTUALI COSTI AGGIUNTIVI, SPESE, PERDITE, LUCRO CESSANTE, DANNI ACCIDENTALI, CONSEGUENZIALI O SPECIALI IN CONSEGUENZA DI QUALSIASI DIFETTO DEL PRODOTTO O DALL'USO O DALL'INCAPACITÀ DI UTILIZZARE IL PRODOTTO, DERIVANTI DA CONTRATTO, GARANZIA, REQUISITO DI LEGGE, ILLECITO, RESPONSABILITÀ OGGETTIVA, COLPA O ALTRO.**

Banner Engineering Corp. si riserva il diritto di cambiare, modificare o migliorare il design del prodotto, senza assumere alcun obbligo o responsabilità in relazione a ciascuno dei prodotti precedentemente prodotti dalla stessa. L'uso improprio, l'applicazione non corretta o l'installazione di questo prodotto, oppure l'utilizzo del prodotto per applicazioni di protezione del personale qualora questo sia identificato come non adatto a tale scopo, determineranno l'annullamento della garanzia. Eventuali modifiche al prodotto senza il previo esplicito consenso di Banner Engineering Corp. determineranno l'annullamento delle garanzie sul prodotto. Tutte le specifiche riportate nel presente documento sono soggette a modifiche. Banner si riserva il diritto di modificare le specifiche dei prodotti o di aggiornare la documentazione in qualsiasi momento. Le specifiche e le informazioni sul prodotto in inglese annullano e sostituiscono quelle fornite in qualsiasi altra lingua. Per la versione più recente di qualsiasi documento, visitare il sito Web: [www.bannerengineering.com](http://www.bannerengineering.com).

Per informazioni sui brevetti, consultare la pagina [www.bannerengineering.com/patents](http://www.bannerengineering.com/patents).

## FCC Parte 15 e CAN ICES-3 (B)/NMB-3(B)

Questo dispositivo è conforme alla Parte 15 delle norme FCC e CAN ICES-3 (B)/NMB-3(B). Il funzionamento dipende dalle due condizioni seguenti:

1. Questo dispositivo non può causare interferenze dannose e
2. Questo dispositivo deve accettare qualsiasi interferenza ricevuta, ivi comprese interferenze che potrebbero causare un funzionamento non desiderato.

Questo dispositivo è stato testato e riscontrato conforme ai limiti previsti per i dispositivi digitali di classe B in conformità alla Parte 15 delle norme FCC e CAN ICES-3 (B)/NMB-3(B). Tali limiti sono progettati per fornire una protezione ragionevole contro interferenze dannose in impianti residenziali. Questo dispositivo genera, utilizza e può irradiare energia in radiofrequenza e, se non installato in conformità alle istruzioni, può provocare interferenze dannose per altre comunicazioni radio. Tuttavia non vi è garanzia che le interferenze non si verifichino in impianti particolari. Se questo dispositivo causa interferenze dannose alla ricezione radio o televisiva, determinabili accendendo o spegnendo l'attrezzatura, l'utente è incoraggiato a tentare di correggere l'interferenza tramite uno o più delle seguenti misure:

- Modificare l'orientamento o la posizione dell'antenna ricevente.
- Aumentare la distanza tra l'apparecchiatura e il ricevitore.
- Collegare l'apparecchiatura a una presa su un circuito diverso da quello a cui è collegato il ricevitore.
- Consultare il produttore.

## Importatore messicano

Banner Engineering de México, S. de R.L. de C.V.  
David Alfaro Siqueiros 103 Piso 2 Valle oriente  
San Pedro Garza Garcia Nuevo León, C. P. 66269  
81 8363.2714